

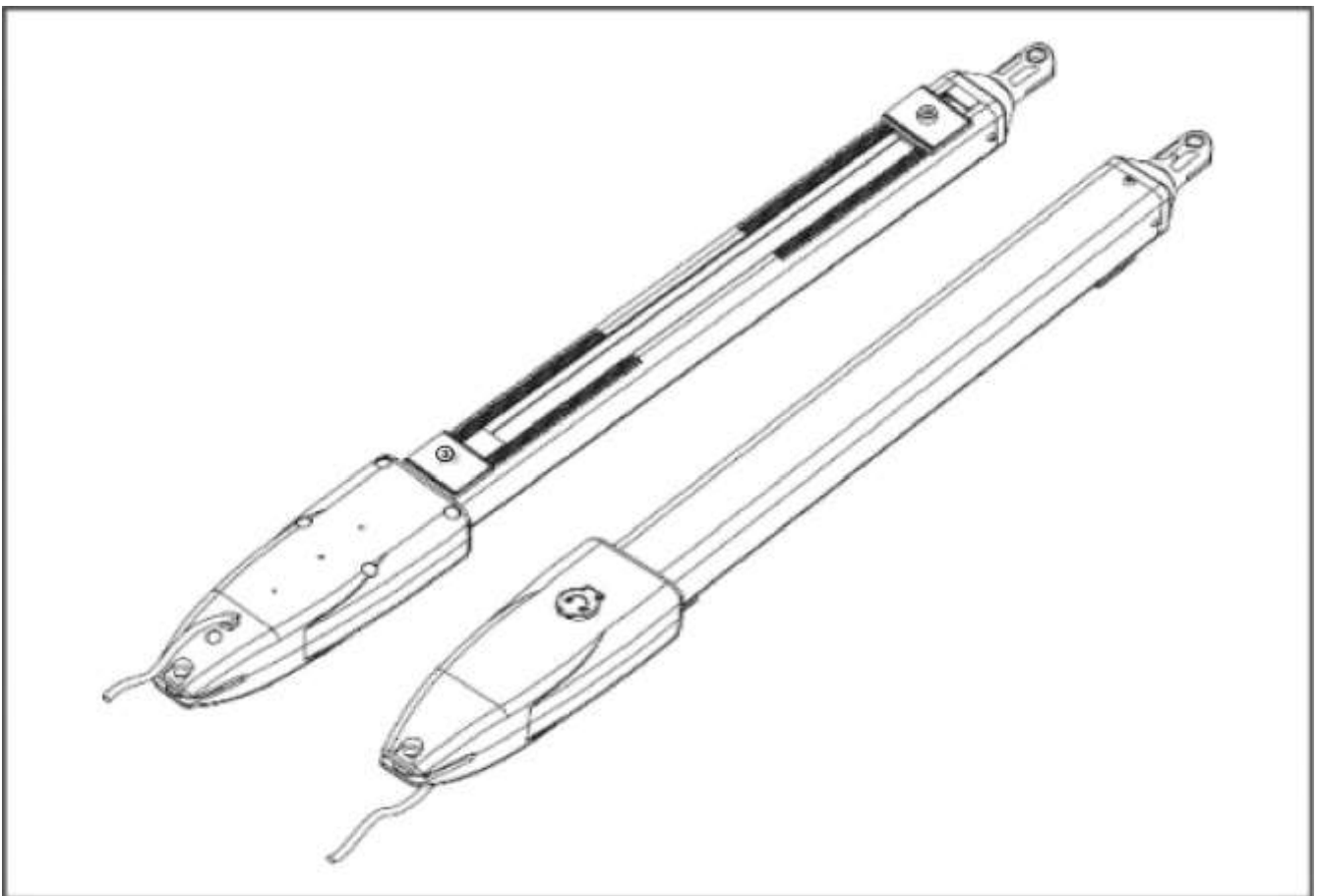

Manual del abridor de portones batientes

PV400 Wi-Fi

PKM025-440-EGA18 WIFI



- * Gracias por comprar este producto.
- * Lea y siga todas las advertencias, precauciones e instrucciones antes de instalar y utilizar.
- * Se requieren controles periódicos del abridor para garantizar un funcionamiento seguro.
- * Conserve el manual para futuras consultas.

Tabla de contenido

Información de Seguridad de Instalación..... 1-2

Lista de Partes del Abrepuertas de Portón Batiente..... 3

Especificaciones Técnicas..... 4

Instalación..... 5

- Descripción General de la Instalación..... 5
- Descripción General de Portón Doble..... 5
- Pasos de Instalación..... 5-15

Cómo ajustar el interruptor de límite del abrepuertas de portón batiente..... 14

Instrucciones de la Placa de Control..... 16

- Control Remoto..... 17
- Diagrama de Cableado de la Placa de Control..... 17
- Descripción de Funciones de la Placa de Control..... 20
- Configuración de Parámetros de la Placa de Control..... 24

Instrucciones del Módulo Inteligente.....29

Información de instalación de seguridad

1. LEA y SIGA todas las instrucciones.
2. El abridor de puerta está diseñado para usarse con puertas batientes vehiculares de clase 1. La clase I denota viviendas con abridor (o sistema) de portones para vehículos, o un garaje o área de estacionamiento asociado a las mismas. Instale el abridor de puerta solo cuando el abridor sea apropiado para la construcción y la clase de uso de la puerta.
3. Los diseñadores, instaladores y usuarios de sistemas de apertura de portones deben considerar los posibles riesgos asociados a cada aplicación. Un diseño, instalación o mantenimiento inadecuados de los sistemas puede generar riesgos tanto para el usuario como para los transeúntes. El diseño y la instalación de sistemas de portones deben reducir la exposición del público a posibles peligros. Todos los puntos de atrapamiento expuestos deben eliminarse o protegerse.
4. Un abridor de portones puede generar altos niveles de fuerza durante su funcionamiento normal. Por lo tanto, es fundamental que cada instalación incorpore características de seguridad. Entre las características de seguridad específicas se incluyen los sensores de seguridad.
5. La puerta debe estar correctamente instalada y funcionar libremente en ambas direcciones antes de la instalación del abridor de puerta.
6. La puerta debe instalarse en un lugar que permita suficiente espacio libre entre ella y la estructura adyacente al abrirse y cerrarse para reducir el riesgo de atrapamiento. Las puertas batientes no deben abrir hacia zonas de acceso público.
7. El abridor está diseñado para usarse únicamente en portones vehiculares. Se debe proporcionar a los peatones una abertura de acceso independiente. Esta abertura de acceso peatonal deberá estar diseñada para facilitar su uso. El acceso peatonal deberá ubicarse de manera que las personas no entren en contacto con el portón vehicular en movimiento.

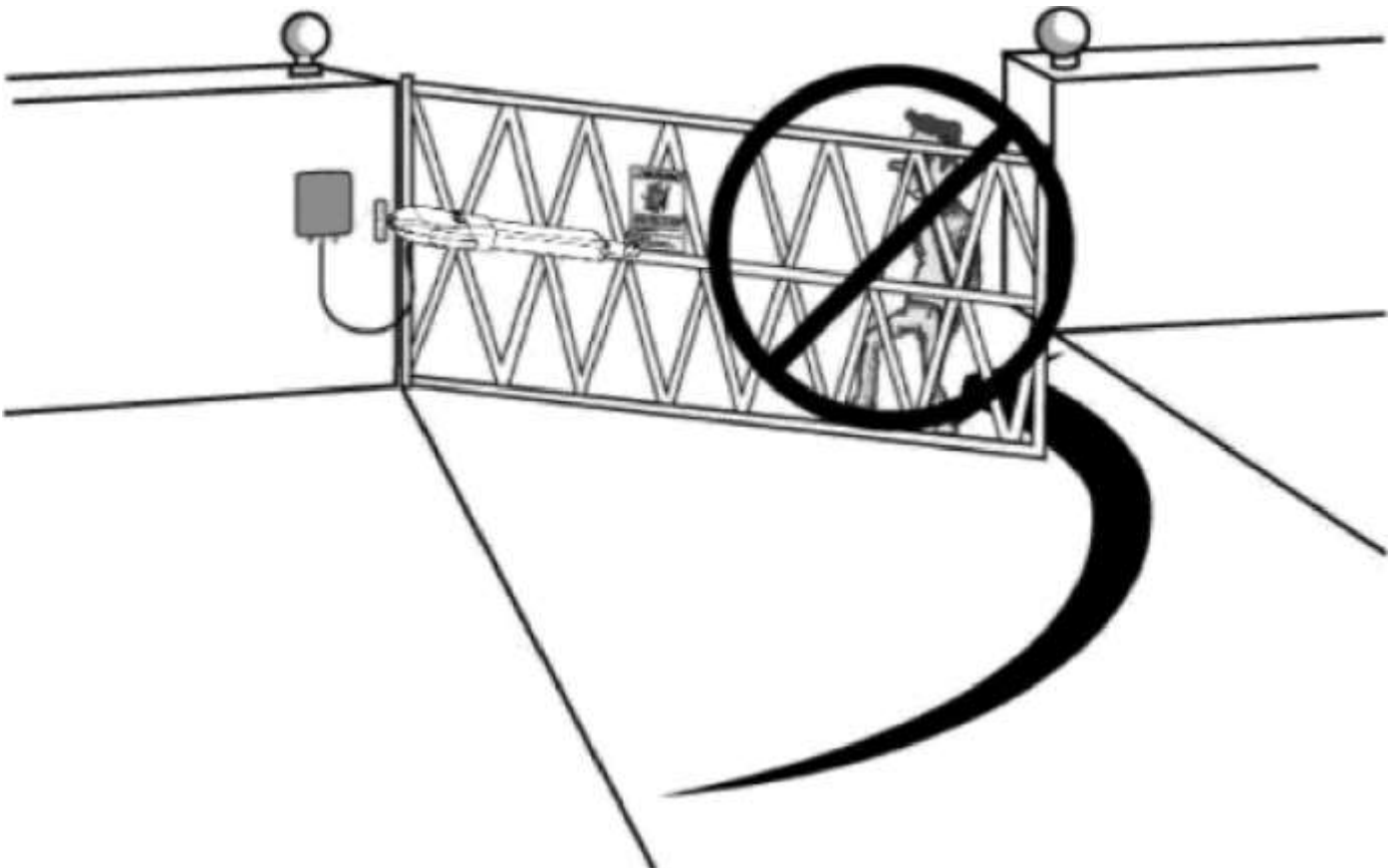

8. Los peatones nunca deben cruzar el paso de una puerta móvil. El abridor de puerta no es aceptable para su uso en ninguna puerta peatonal. Se debe proporcionar acceso peatonal independiente a los peatones.
9. Para una instalación que utilice sensores sin contacto, consulte el manual del producto sobre la ubicación de los sensores sin contacto (sensores de seguridad) para cada tipo de aplicación.
 - a. Se debe tener cuidado para reducir el riesgo de disparos molestos, como cuando un vehículo activa el sensor de seguridad mientras la puerta aún está en movimiento.
 - b. Se deberán ubicar uno o más sensores sin contacto (sensores de seguridad) donde exista riesgo de atrapamiento u obstrucción, como en el perímetro alcanzable por una puerta o barrera en movimiento.
10. Nunca instale ningún dispositivo que opere el abridor de portones donde el usuario pueda alcanzar los controles por encima, por debajo, alrededor o a través del portón. Los controles deben colocarse al menos a 1,8 m (6 pies) de cualquier parte del portón móvil.

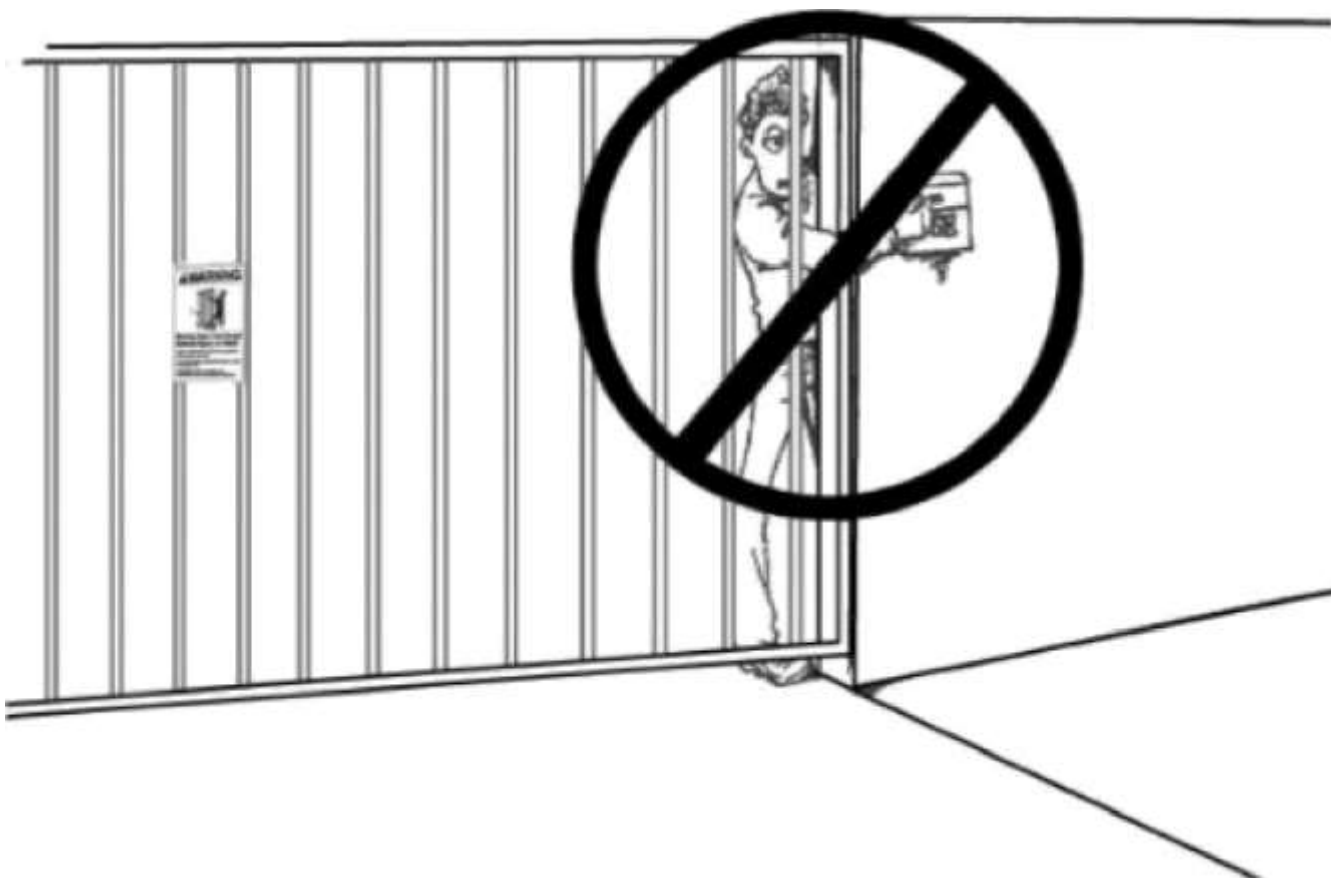

11. Los controles diseñados para reiniciar un operador después de dos activaciones consecutivas del dispositivo o dispositivos de protección contra atrapamientos deben estar ubicados en el campo visual de la puerta, o bien, los controles de fácil acceso deben contar con un dispositivo de seguridad para evitar el uso no autorizado. Nunca permita que nadie se cuelgue ni se suba a la puerta durante todo su recorrido.

Lista de piezas del abridor de puerta batiente

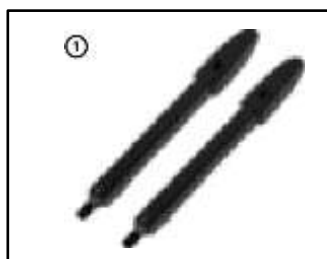

1
Abridor de puerta
2 piezas



2
Caja de control 1 pieza Paquete de tornillos para caja de control
Kit de caja de control

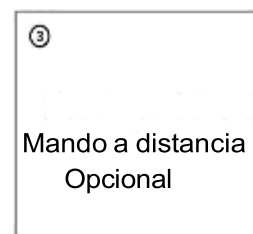

3
Mando a distancia
Opcional
Control remoto x 2



4
tapón de goma
1 pieza



5
Tornillo de tope de goma
2 piezas



6
Llave de liberación manual
2 piezas



7
Soporte de poste 6
piezas



8
Soporte de pivote del
poste - 2 piezas

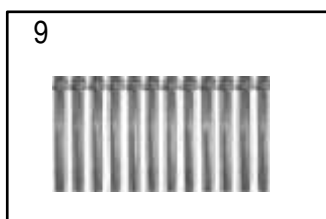

9
Tornillo
12 piezas

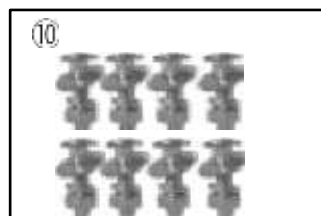

10
Tornillo
8 piezas

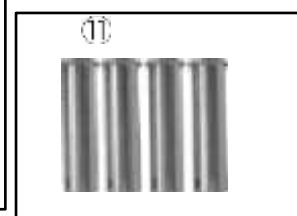

11
Pasador de horquilla
4 piezas



12
Pinza para el cabello
4 piezas

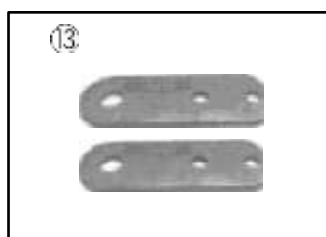

13
Soporte de pivote del
poste 2 piezas



14
Llave inglesa (Ajustar
Interruptor de límite)

Herramientas necesarias



Especificaciones Técnicas

Parámetro	Valor
Potencia de entrada	CA 110V/220V \pm 10%
Voltaje del motor	24V CC
Potencia	60W
Velocidad del actuador	2.4 cm/s
Recorrido máx. del actuador	440 mm
Peso máx. de una hoja	350 kg
Longitud máx. de una hoja	3.8 metros
Temperatura ambiente	-22°C ~ +55°C
Clase de protección	IP55
Ángulo máx. de apertura	110°

Peso de la puerta (por hoja)	350 kg (660 libras)	✓	No.	No.	No.	No.
	300 kg (660 libras)	✓	✓	No.	No.	No.
	250 kg (560 libras)	✓	✓	✓	No.	No.
	200 kg (440 libras)	✓	✓	✓	✓	No.
	150 kg (330 libras)	✓	✓	✓	✓	✓
	100 kg (220 libras)	✓	✓	✓	✓	✓
		,5 m (5 pies)	2M (6,5' pies)	2,6 m (8,5 pies)	3,2 m (10,5 pies)	3,8 m (12,4 pies)

Instalación

Descripción general de la instalación



Figura 1

Descripción general de la puerta doble

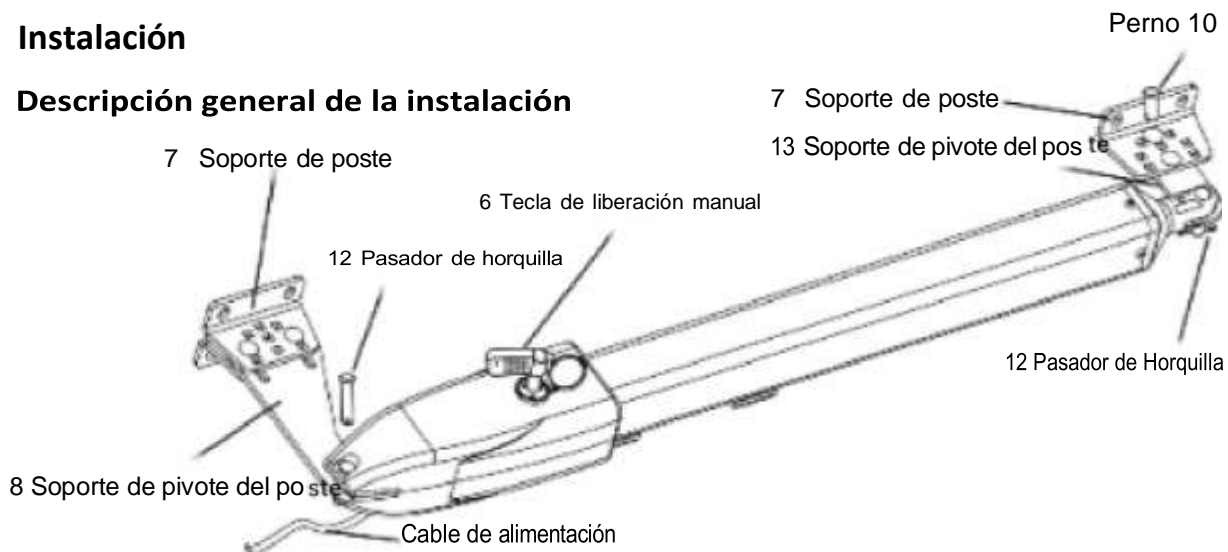

Figura 2

Sistema de haz de fotocélula, señal de advertencia, lámpara de destello, panel solar, Abridor de puerta (Puerta 2) (izquierda), Cerradura eléctrica, Abridor de puerta (Puerta 1) (Derecha), Tope de goma

Importante:

El cable del abridor de puerta debe colocarse en el conducto de PVC (no incluido) que está enterrado subterráneo. Esto protege el cable de cortadoras de césped y desbrozadoras.

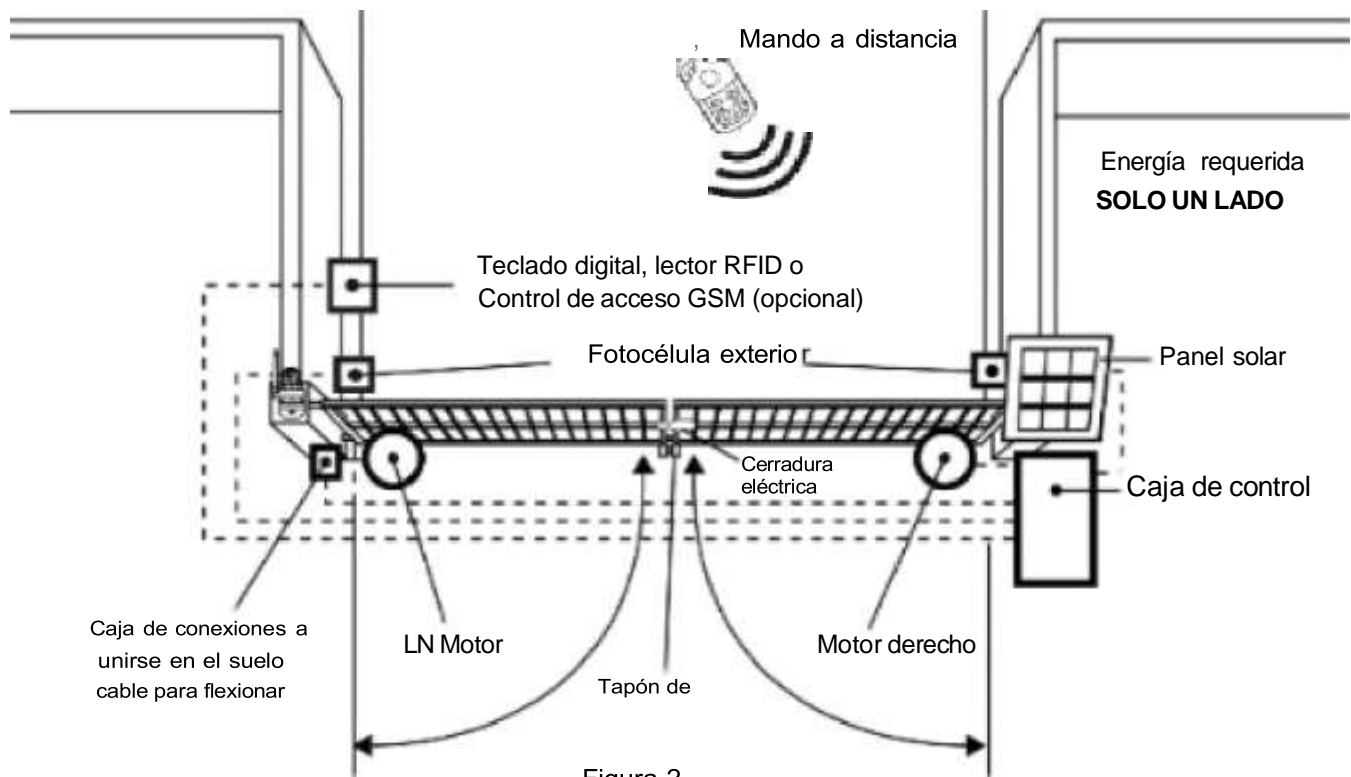
Paso de instalación

Hay dos tipos de instalación para el abridor de puerta, verifique la instalación adecuada de la puerta y la dirección de la puerta.

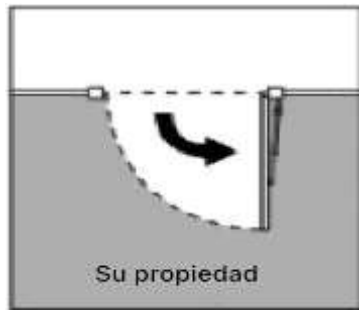

Opción de tirar para abrir

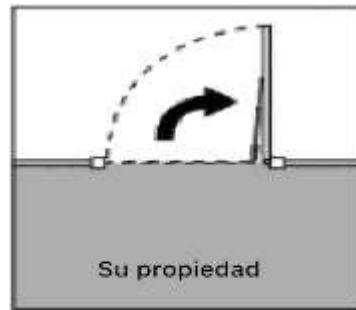

Opción de empujar para abrir

NOTA: Asegúrese de que la puerta no se abra hacia áreas públicas.

Paso 1.

Asegúrese de que la altura del soporte del poste coincida exactamente con la del soporte de la puerta. Si no se garantizan alturas comunes precisas, el brazo del motor se doblará y provocará una falla. Además, la fuerza para empujar o tirar de la puerta se reducirá, lo que dificultará la apertura o el cierre del motor o podría no funcionar correctamente. Una diferencia de altura considerable dañará el motor y el brazo del motor.



Figura 3

Paso 2. Instalación del soporte del poste

Inserte el perno 10 a través del orificio central del soporte del poste y del soporte del pivote del poste como se muestra. Coloque la arandela y la tuerca en la parte inferior del perno y apriete a mano.

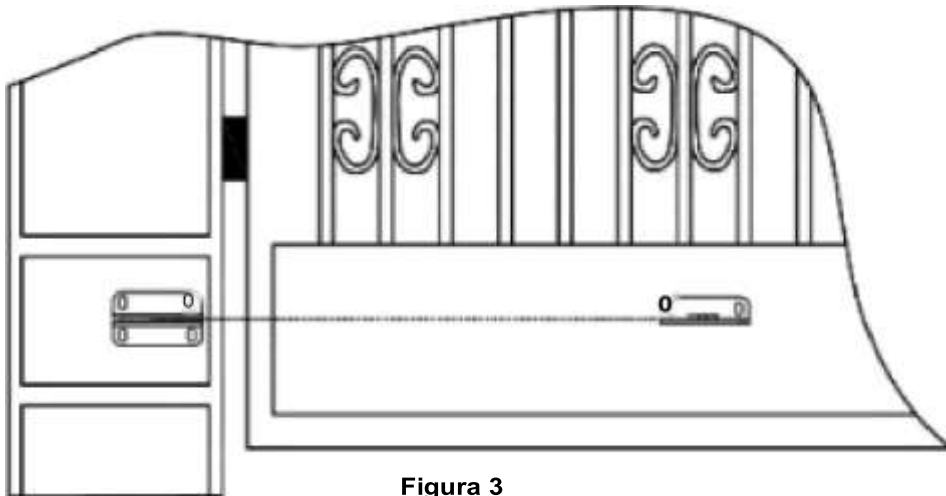

Figura 4

Paso 3. Instale el extremo fijo del motor en el soporte del poste de la puerta

(1) Conecte el soporte de la puerta y el conjunto del soporte del poste al abridor insertando un pasador de horquilla. Asegure los pasadores de horquilla usando las horquillas.

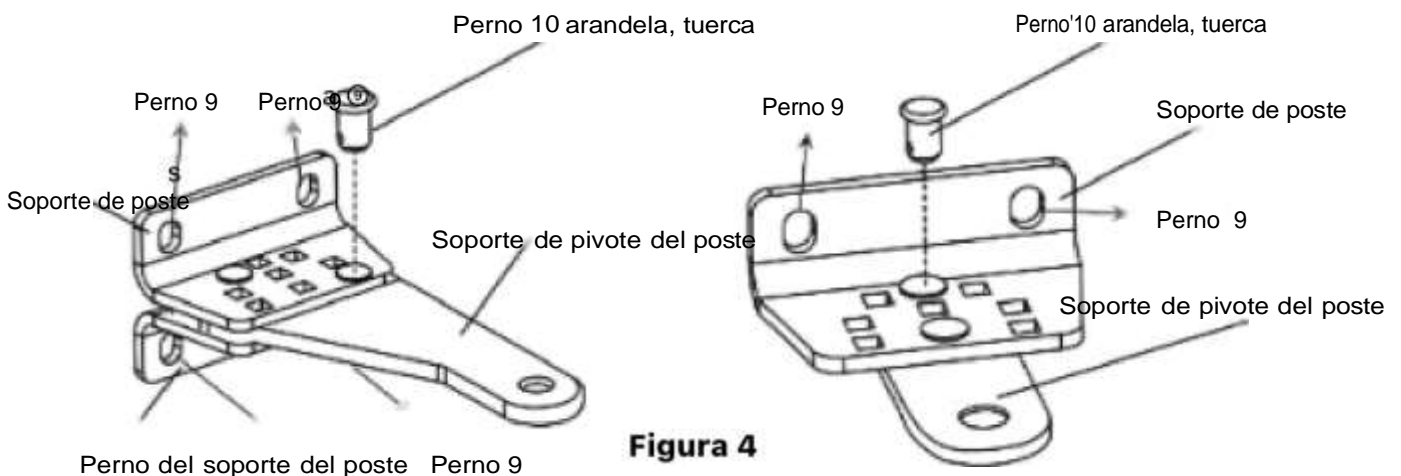

Figura 5

(2). Abra el tapón del orificio de liberación en la parte superior del abridor de portón, inserte la llave de liberación y gírela 90° en sentido horario. Esto libera el motor y permite extender y retraer manualmente la varilla de empuje y tracción. Para restablecer el funcionamiento normal, gire la llave 90° en sentido antihorario.

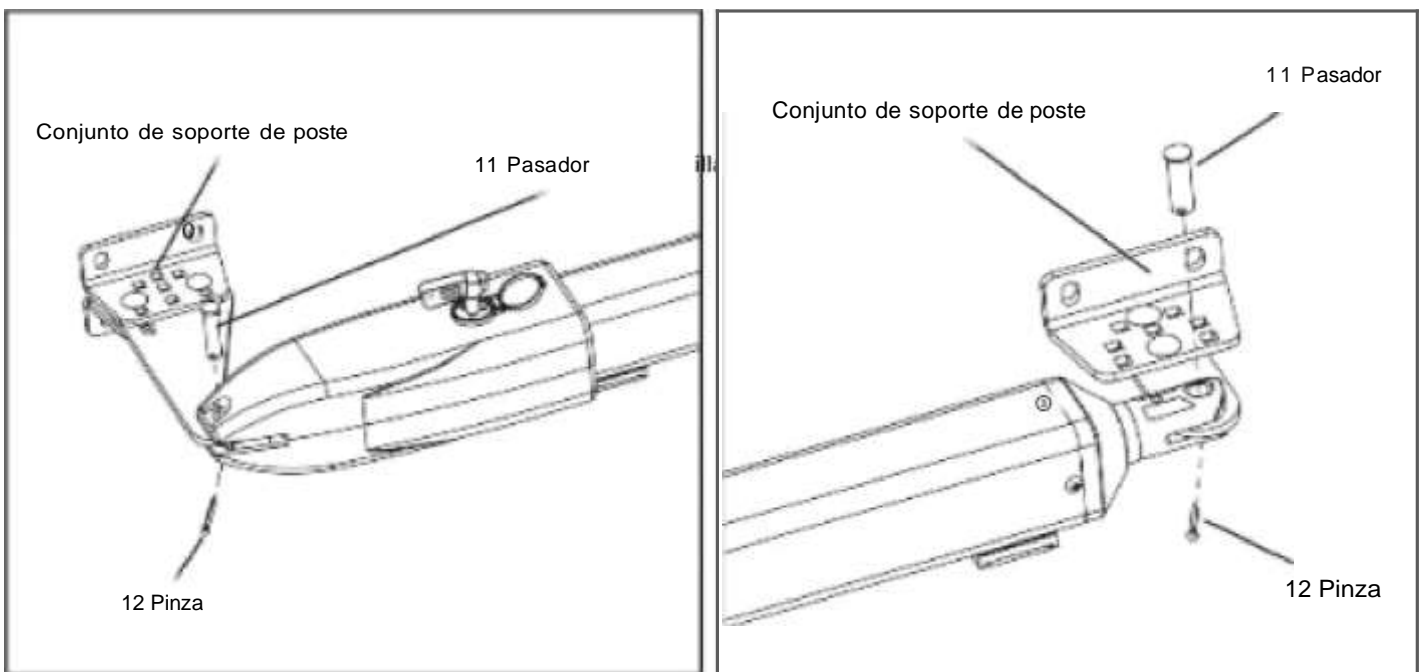
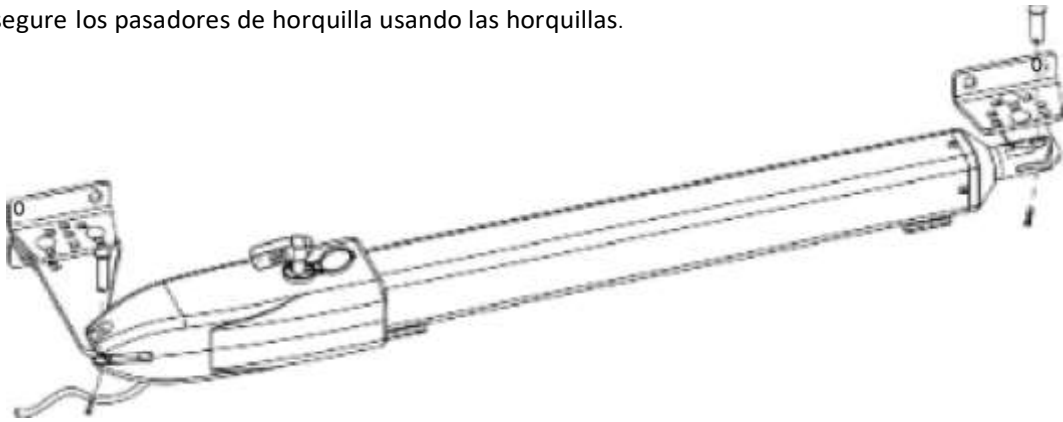

Figura 6

Paso 4. Hay dos tipos de instalación para el abridor de puerta, verifique la instalación adecuada de la puerta y la dirección de la puerta.

La operación de ajuste del interruptor de límite es muy importante para ayudarlo a instalar el abridor de puerta.

Modo de instalación tirar para abrir:

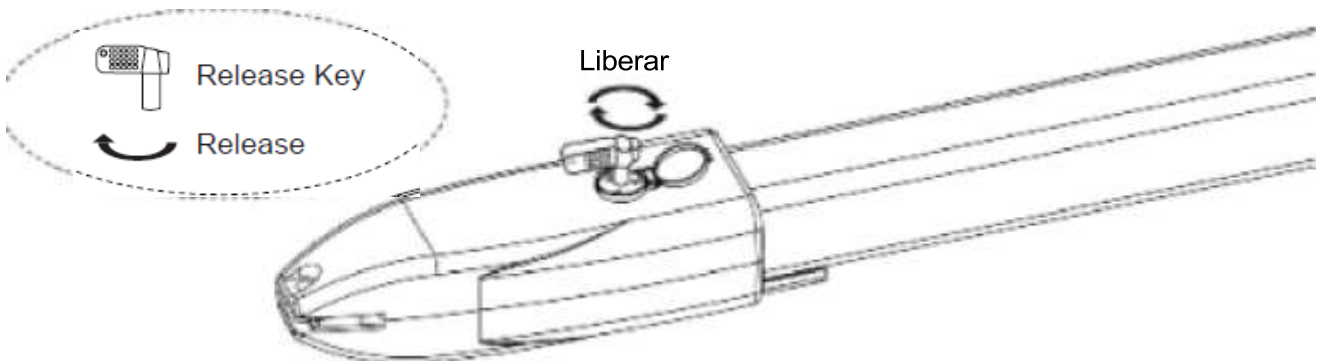
La posición de instalación del soporte es muy importante. Consulte la figura para medir el ángulo de apertura necesario. Unidad: mm (por ejemplo: A es 181 mm, B es 132mm. En este caso, el ángulo máximo de apertura de la puerta es de 100°). Determine el punto central del eje y márquelo.

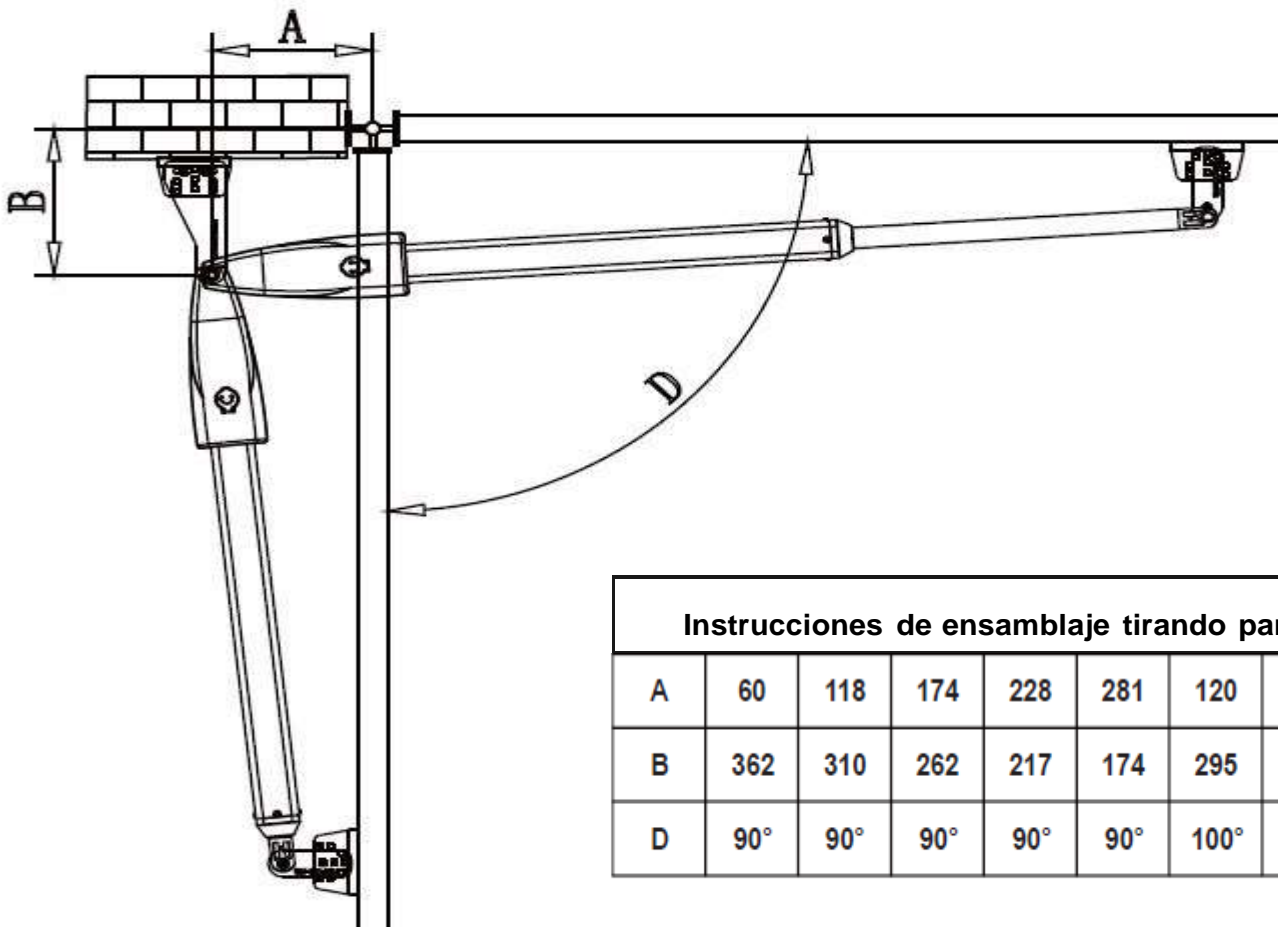
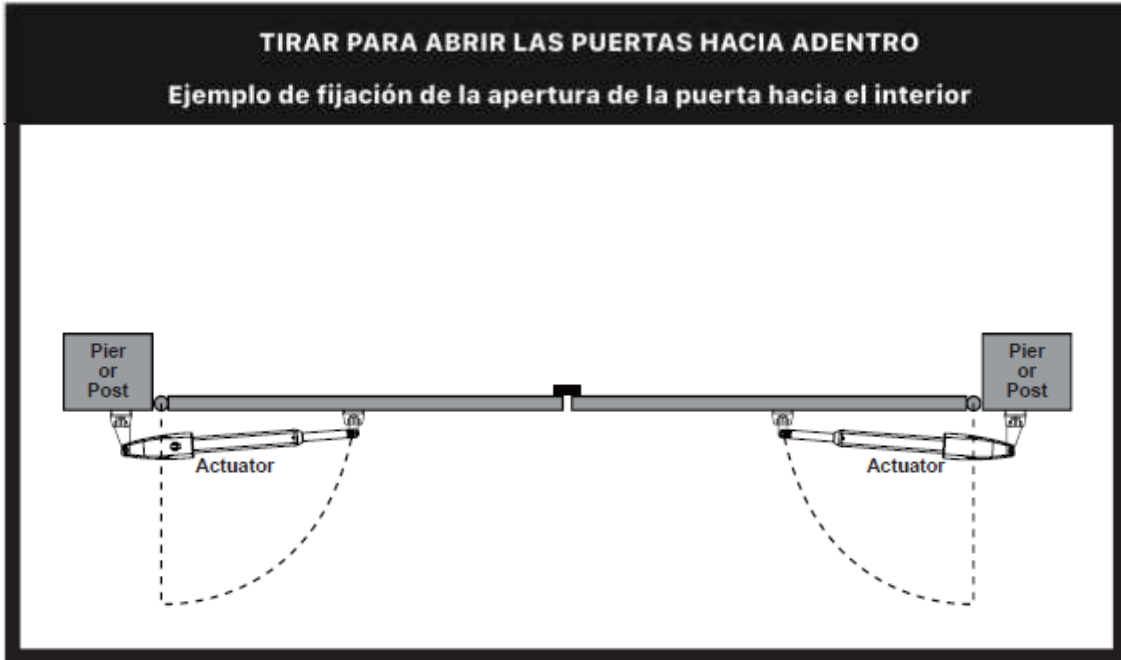

Instrucciones de ensamblaje tirando para abrir								
A	60	118	174	228	281	120	170	230
B	362	310	262	217	174	295	233	176
D	90°	90°	90°	90°	90°	100°	100°	100°

Presionar para abrir el modo de instalación

La posición de instalación del soporte es muy importante. Consulte la figura para medir el ángulo de apertura necesario. Determine el punto central del eje y márquelo.

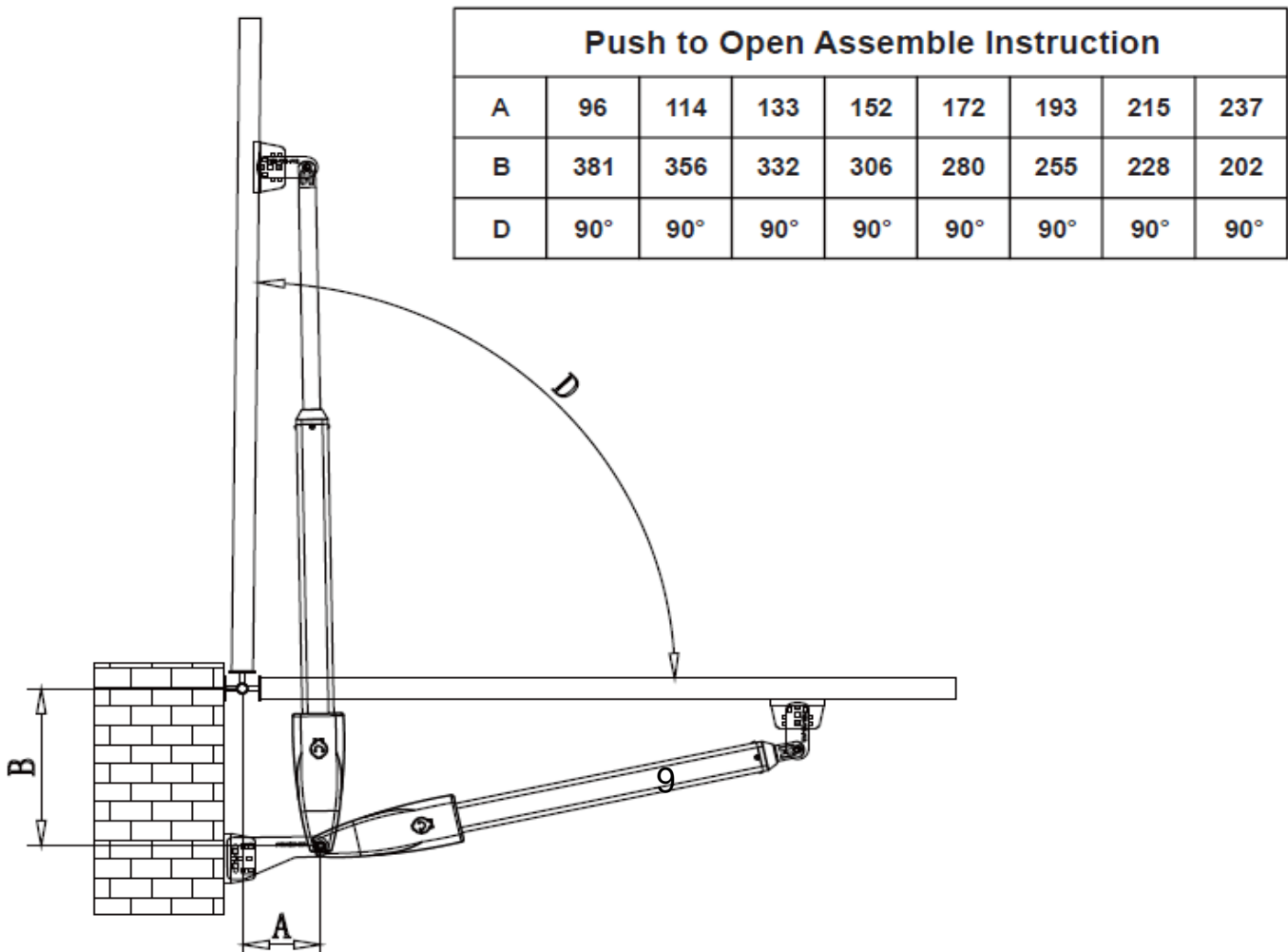
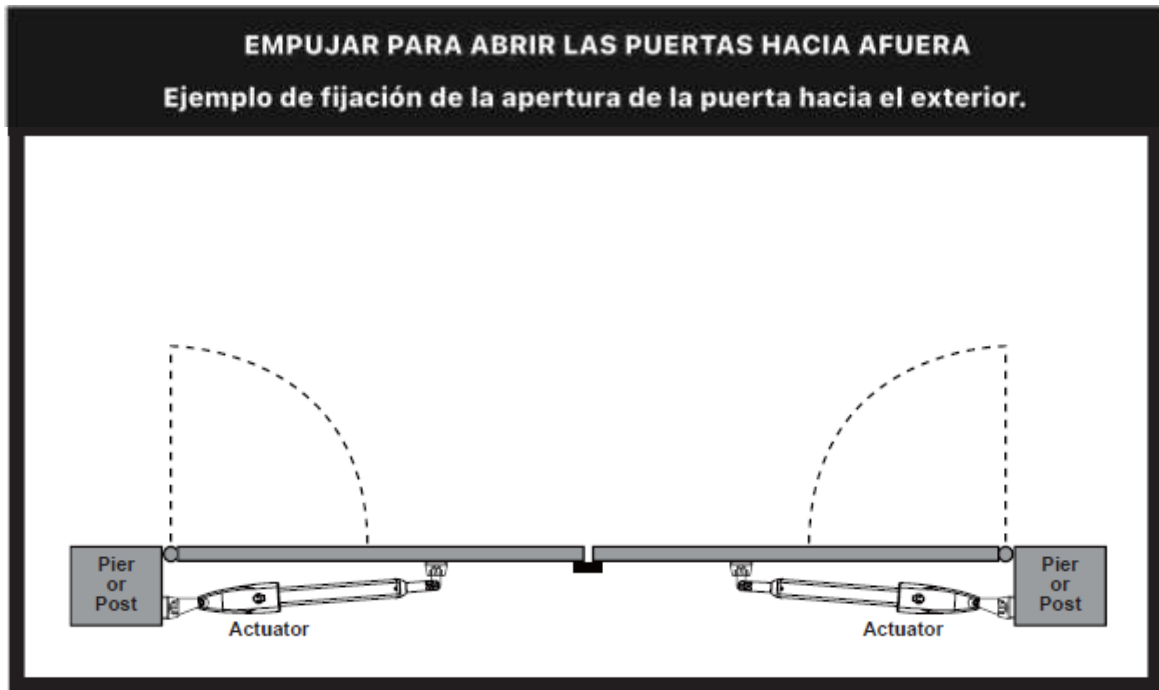

(1) Según el diagrama, la placa del soporte del poste se fija al soporte fijo con el ángulo adecuado. Retire el brazo del abridor de la puerta para instalar los soportes de la puerta y los soportes del poste en la máquina (el ángulo del soporte es ajustable).

Ajuste de diferentes ángulos de la placa fija del soporte trasero para adaptarse a diferentes modos de instalación:

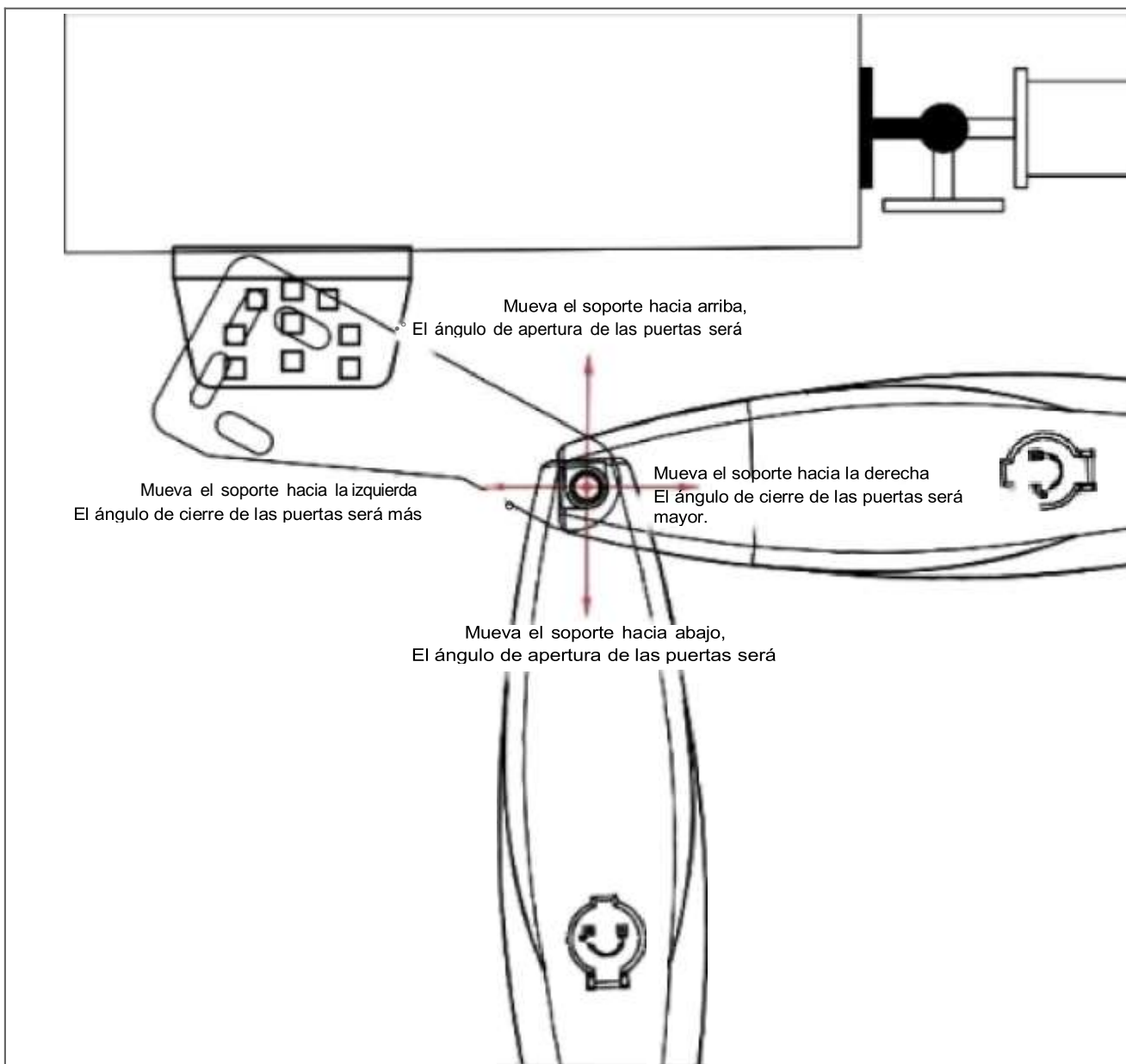
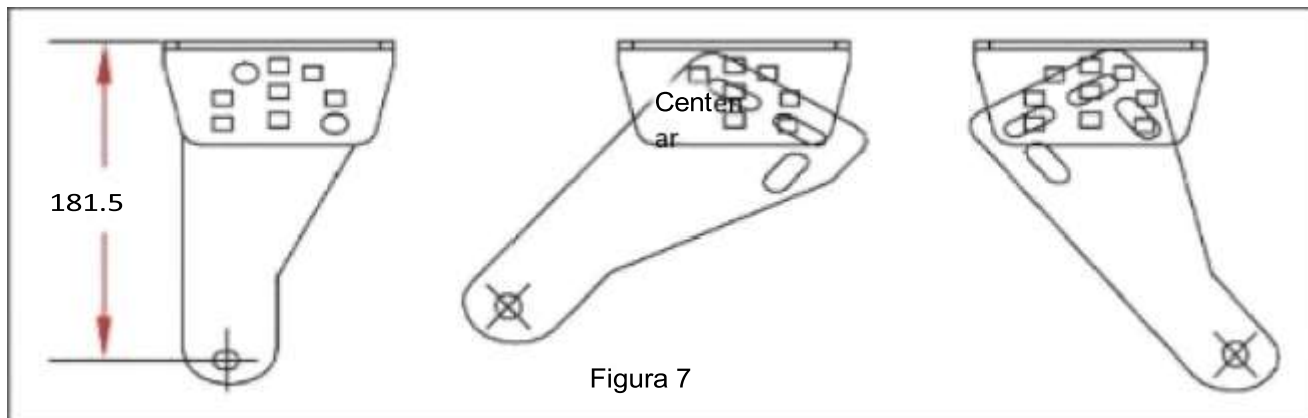

(2). Abra completamente la puerta (a 90° como ejemplo) y retraiga el brazo del abridor hasta la posición más corta (para determinar la posición del soporte de la puerta, mida la puerta y la pared cuando el soporte trasero esté vertical). El soporte del poste está cerca de la pared y el soporte de la puerta está cerca del cuerpo de la puerta. Marque la posición en el cuerpo de la puerta con un marcador.

Puerta completamente abierta (Tirar para abrir el modo de instalación)

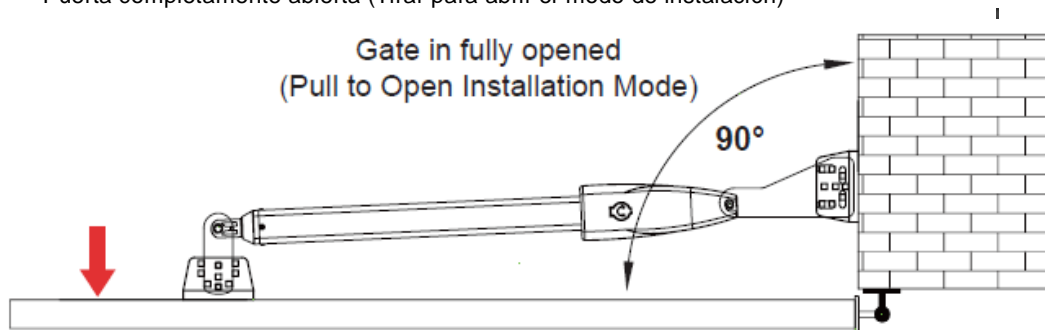

Figure 9

2. Cierre la puerta completamente a 180°, extienda el brazo del abridor al máximo, coloque el soporte en el punto de apoyo de la puerta anterior y compruebe que esté bien posicionado. Perfore los agujeros en la posición marcada en el cuerpo de la puerta para montar el soporte. A continuación, coloque la máquina en posición horizontal, determine la posición del soporte y perfore el agujero. Coloque el tornillo de expansión para montar los soportes.



Figura 10

Nota: Se recomienda abrir y cerrar la puerta alternando entre la posición más larga y la más corta del brazo del abridor. Compruebe que el punto marcado sea correcto y luego inserte los tornillos de seguridad perforados o suelde para montar los soportes.

Paso 5. Instalación/soldadura del orificio

(1) Fije el soporte del poste a la pared.

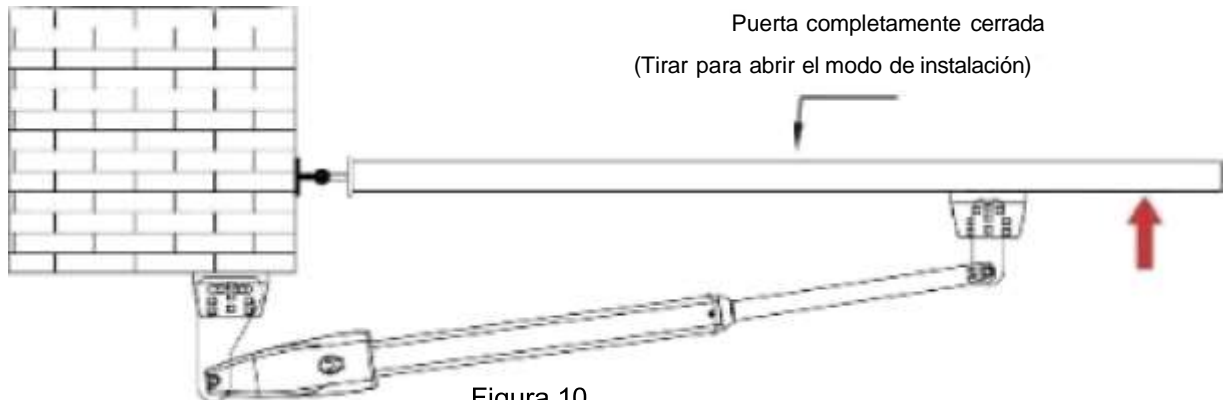

Figura 11

1. Taladro de construcción y pernos:

- Perfore 4 orificios de 8 mm de diámetro.
- Inserte los 4 pernos para concreto suministrados y apriételos correctamente (no los apriete demasiado, ya que podría desprenderlos del concreto o del ladrillo).
- Coloque el soporte de conexión del motor y apriételo.

2. Taladro de construcción y soldadura

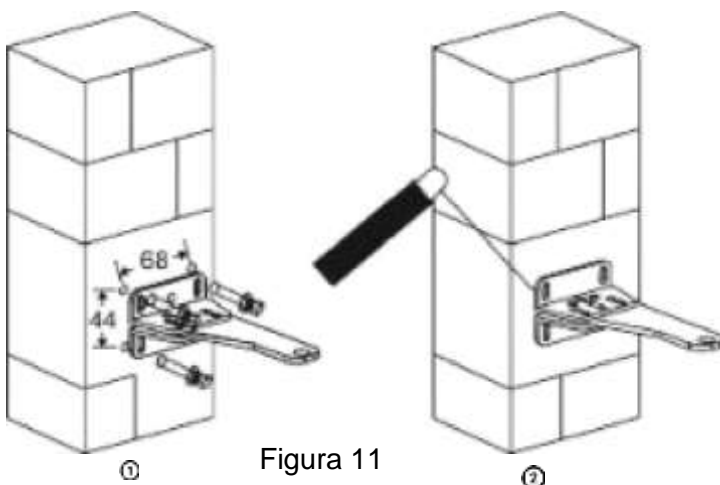
- Perfore 4 orificios de 8 mm de diámetro.
- Localice los 4 orificios ranura dos del soporte del poste sobre los orificios perforados.
- Suelde el soporte del motor al soporte del poste. Suelde el soporte del motor al soporte del poste.

(2) Ajuste del ángulo del orificio de drenaje del motor



Figura 12

Figura izquierda: Cable de alimentación y liberación manual colocados correctamente	Figura derecha: Cable de alimentación y liberación manual colocados incorrectamente
1. Soporte fijo trasero del poste	4. Apertura de drenaje de lluvia
2. Placa fija del soporte trasero del brazo motor	5. Arandelas y contratuercas
3. Pasador de bloqueo	6. Cable de alimentación

Aviso: Instalación incorrecta: Figura 12 derecha:

El cable no debe instalarse por encima del brazo del motor. Podría pellizcar y dañar el cable, lo que podría provocar una descarga eléctrica. Además, el mecanismo de desbloqueo manual debe estar ubicado de cara al público. Siga la instalación correcta, como se muestra en la Figura 8 a la izquierda.

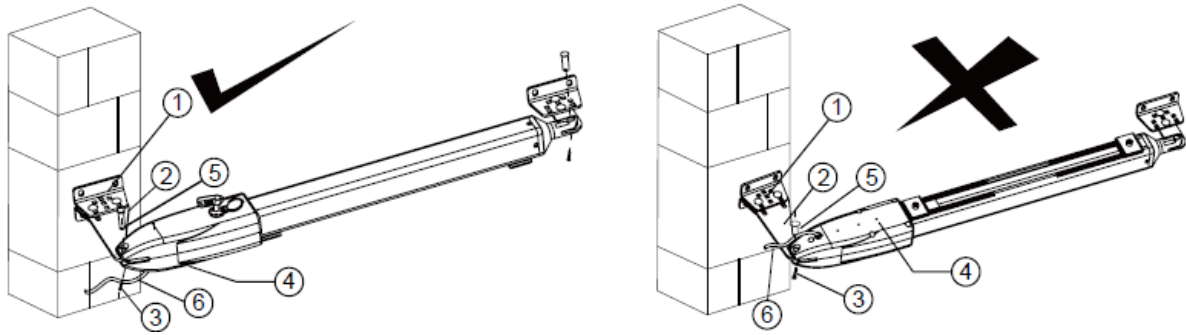
(3) Fije el soporte trasero al cuerpo de la puerta.



Figura 13

- Perfore 2 orificios de 10,2 mm de diámetro con un espacio de 70 mm entre ellos.
- Ubique los 2 orificios ranurados del soporte de la puerta sobre los orificios perforados.
- Coloque el soporte del motor del extremo en el soporte de la puerta con los pernos adecuados y apriételes correctamente (tenga en cuenta que estos pernos, utilizados para fijar el soporte frontal a la puerta, no se incluyen debido a que el grosor de cada puerta es diferente).
- Inserte el pasador de bloqueo y las arandelas de sujeción.

Paso 6. Instalación del tope de goma de la compuerta

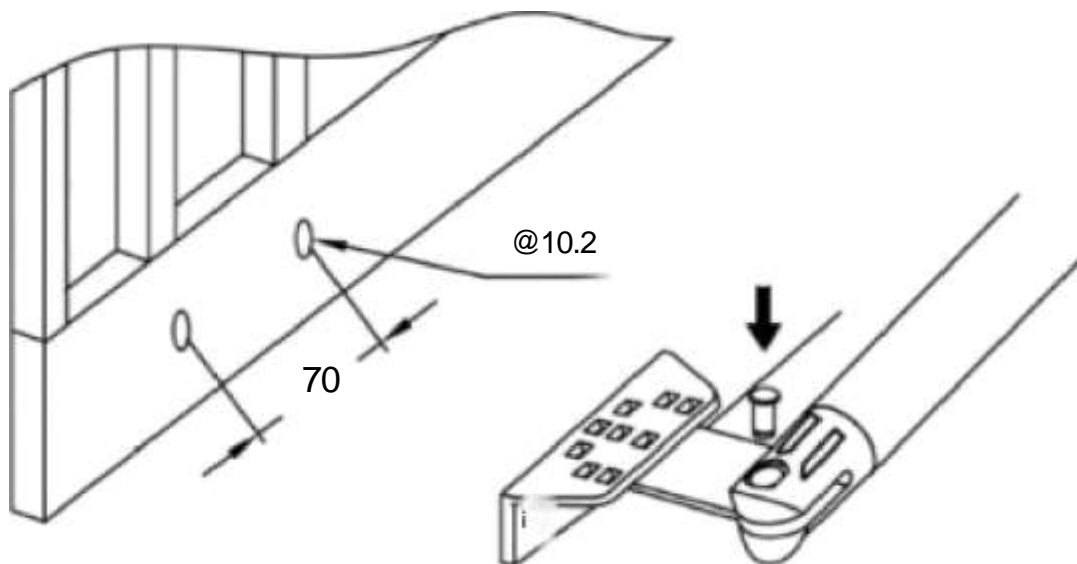

Figura 14

Paso 7. Función de liberación de emergencia

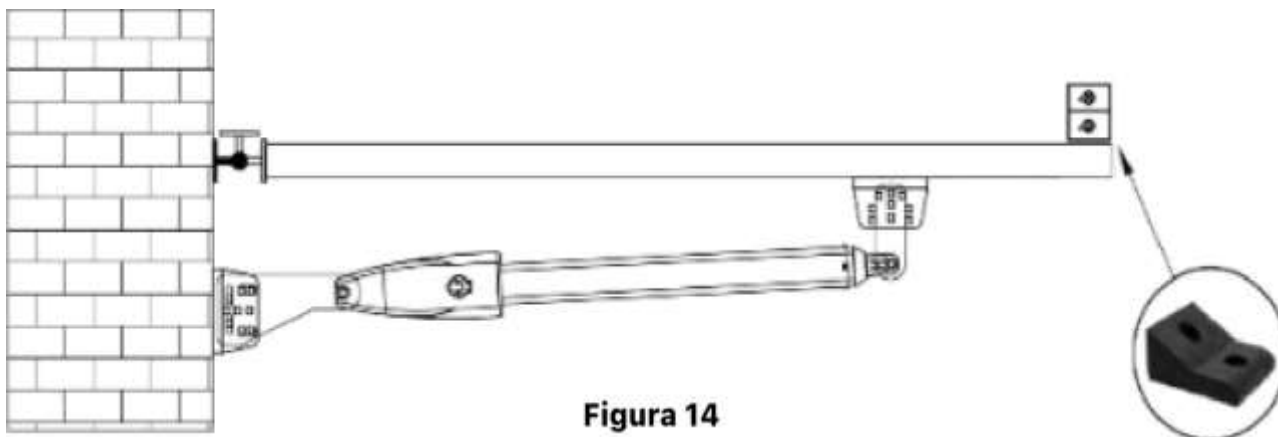
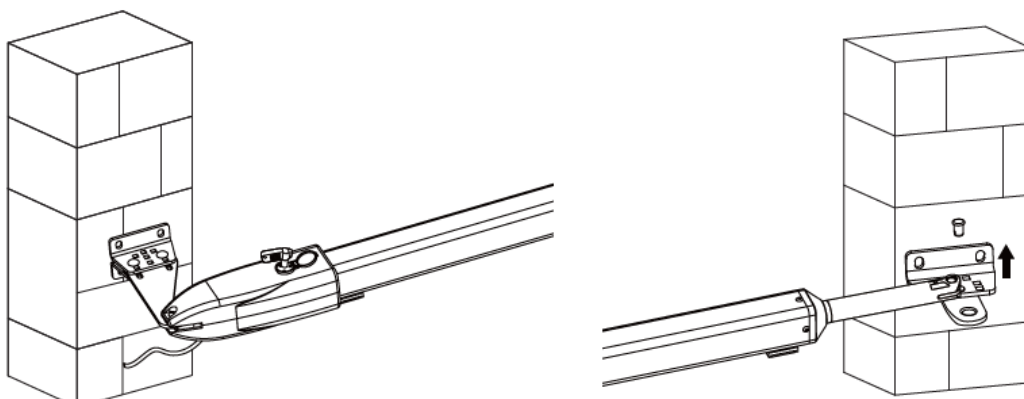

El diagrama esquemático de cómo abrir la puerta cuando no hay electricidad se muestra arriba. Utilice la llave de emergencia para aflojar el brazo del abridor. Ahora puede abrir y cerrar la puerta manualmente.

Cómo ajustar el interruptor de límite del abridor de puerta batiente

La detección de sobre corriente permite controlar el movimiento mecánico para que no exceda la posición límite. En el abridor de portones batientes, un tope de límite impide que el motor exceda una longitud extendida o retraída. La posición ajustable de dos topes de límite en el motor de portón está diseñada para detener el actuador en un punto predeterminado durante la extensión o retracción, lo que permite ajustar los límites de recorrido según las necesidades.

El abridor de portones batientes está equipado con un tope de límite en el motor. Cuando el motor está en marcha y alcanza el tope, al detectar una sobre corriente, el controlador del abridor corta la alimentación y el motor se detiene inmediatamente. El tope de límite es fácil de ajustar y, gracias a esta tecnología, el portón se detiene automáticamente en la posición deseada.

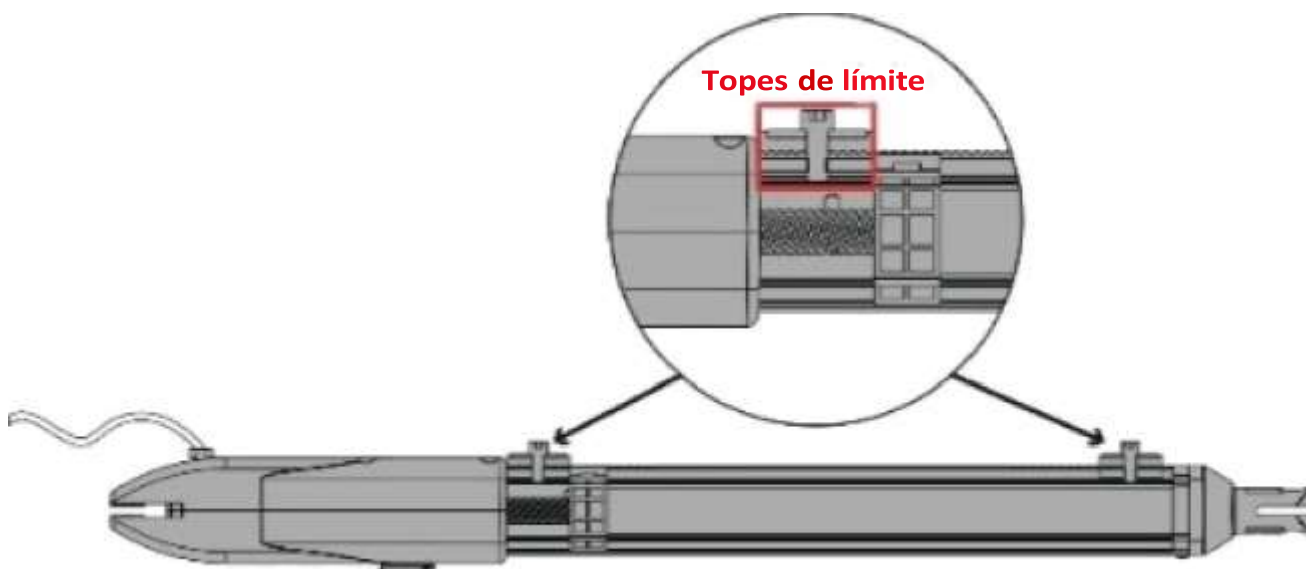

No importa si se trata de abridores de puertas batientes simples o dobles, tenga en cuenta que:

- Antes de ajustar el interruptor de límite, asegúrese de que la varilla esté completamente retraída cuando la puerta esté en la posición completamente abierta (para instalación Tirar para abrir) o en la posición completamente cerrada (para instalación Empujar para abrir).
- El tope de límite se encuentra en la parte inferior del brazo. Para ajustarlo, puede resultar más fácil girar el brazo para acceder a los tornillos del interruptor de límite. Una vez completado el ajuste, recuerde volver a colocar el brazo en su posición correcta.
- Se necesita un destornillador Phillips para el ajuste.
- La posición del tope de límite A fue fijada en fábrica, no lo ajuste nuevamente lo antes posible.

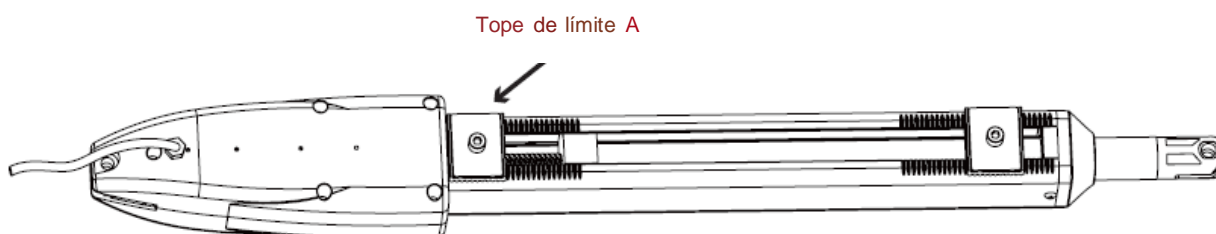

Ajustes para el modo de instalación de tirar para abrir

Cuando la varilla está completamente retraída, la compuerta está en posición de apertura total. Ajuste el tope de límite B para determinar la posición de cierre.

Cuando la varilla está completamente retraída, la compuerta está en posición de apertura total. Ajuste el interruptor de límite B para determinar la posición de cierre.

1. Encienda el dispositivo para operar el abridor de puerta; luego, la varilla se extenderá para cerrar la puerta.
2. Cuando la puerta esté completamente cerrada, presione el control remoto para que el abridor de la puerta se detenga.
3. Mida la longitud de la varilla desplazada. Por ejemplo, si solo se movió 400 mm para cerrar completamente la puerta, pero la longitud total de la varilla es de 440 mm, para que el abridor de la puerta se detenga en la posición de cierre deseada, debe mover el interruptor de límite B 40 mm hacia adentro.
4. Utilice el destornillador para aflojar el tornillo del interruptor de límite B y deslícelo hacia adentro.
5. Ahora la puerta puede llegar y detenerse automáticamente en la posición de cierre deseada. A continuación, apriete el tornillo firmemente.

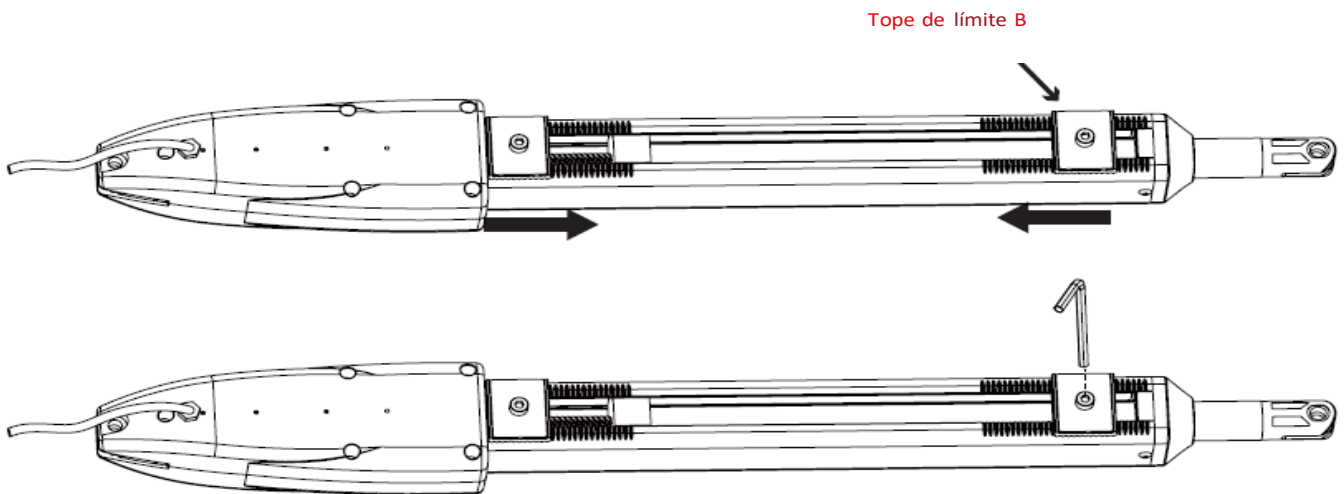

Ajustes para el modo de instalación de empujar para abrir

Cuando la varilla esté completamente retraída, la puerta estará completamente cerrada. Confirme la longitud de la varilla cuando esté completamente abierta y luego deslice el interruptor de límite B hacia adentro con la longitud restante de la varilla (por ejemplo, $440 - 400 = 40$ mm). El proceso es exactamente igual que para abrir tirando. Una vez alcanzada la posición de apertura deseada, deslice el interruptor de límite B hacia adentro.

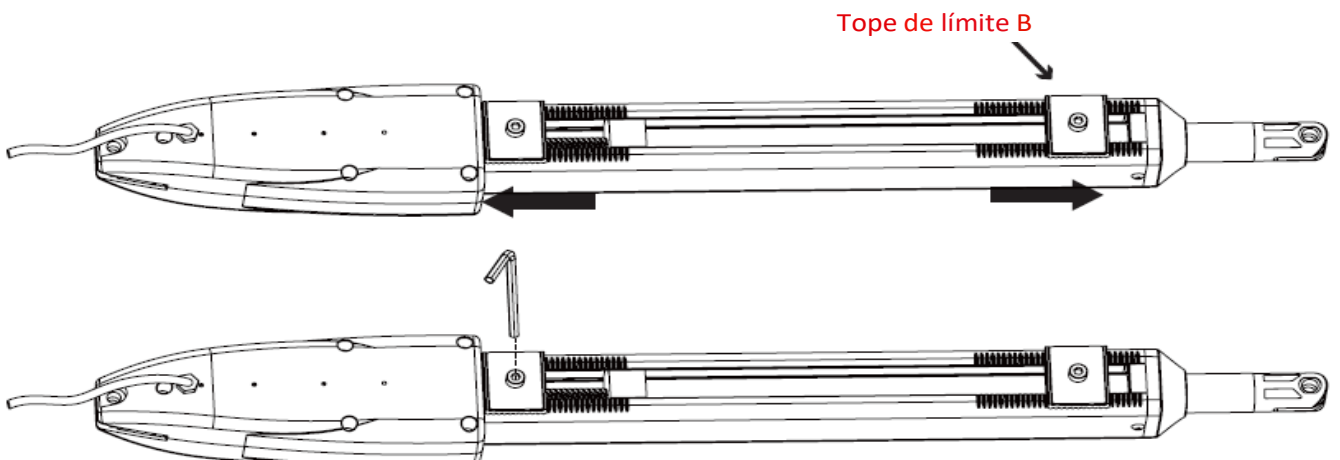

Parámetros técnicos:

1. Alimentación del panel de control: CA 19,6-21,6 V, CC 24-28 V
2. Batería de respaldo: batería de plomo-ácido de 12 V x 2
3. Aplicación: Se utiliza para abridor de puerta batiente doble o simple de 24 V CC.
4. Codificador Para transmisor: Código variable propio de fábrica.
5. Cantidad de transmisores permitidos: hasta 128 piezas.

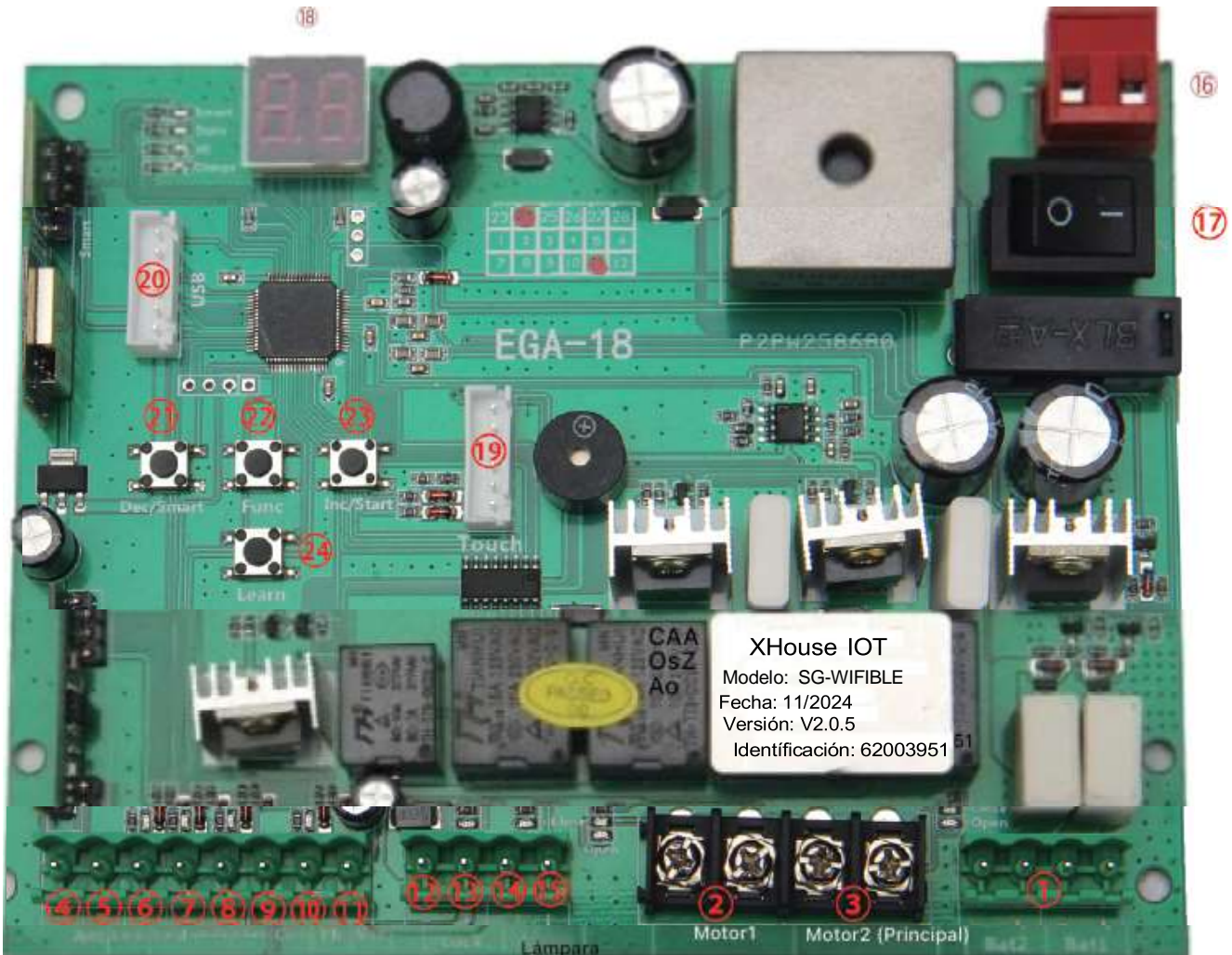

1. Batería 1 y 2: conectar con 2 baterías de plomo-ácido de 12 V.
2. MOTOR 1: Puerta esclava, cierra primero y abre último. Este terminal conecta el primer cable rojo (contado desde su lado izquierdo hasta su lado derecho)
3. MOTOR 2 (Principal): Puerta maestra, abre primero y cierra último. Esta terminal conecta el primer cable azul (contado desde su lado izquierdo hasta su lado derecho).

¡NOTA! Si solo tiene una puerta, el motor solo se puede conectar al terminal principal del Motor 2.

4. Ant: Conectar con la antena.
5. COM: Es para conectar con el COM o GND.
6. Tarjeta: Sirve para conectar cualquier dispositivo externo que vaya a funcionar para abrir la puerta.
- 7.2 LATERAL: Sirve para conectar con cualquier dispositivo externo que opere una puerta doble.
- 8.1 LATERAL: Sirve para conectar con cualquier dispositivo externo que opere la puerta única.
9. COM: Es para conectar al COM o GND.
10. Ph: El terminal infrarrojo se utiliza para conectar con el sensor de la fotocelda.
11. VCC: Salida para conectar con el sensor de fotocélula, etc., con corriente de salida continua $\leq 0,5$ A.

12. Bloqueo -: Se utiliza para conectar a la tierra de la cerradura.
13. Bloqueo +: Se utiliza para conectar con la cerradura eléctrica.
14. Lámpara -: Se utiliza para conectar con la linterna -.
15. Lámpara +: Se utiliza para conectar con la linterna +.
16. Alimentación: Se utiliza para conectar con el transformador de CA o un panel solar de 24 V CC.
17. ENCENDIDO: Botón de encendido/apagado.
18. Menú: Pantalla digital que muestra los datos de configuración.
19. Táctil: Se utiliza para conectar con el botón táctil, etc.
20. USB: Se utiliza para conectar con un dispositivo USB para actualizar el software.
21. DEC/Inteligente: Se utiliza para reducir la cantidad de datos de configuración o para operar el módulo inteligente. 22. FUN: Permite acceder a la configuración del menú y confirmar los datos.
23. INC/Start: Permite aumentar la cantidad de datos configurados o usar el modo de control de un solo botón.
24. Learn: Permite programar o borrar el control remoto.

Mando a distancia

Cada control remoto tiene 4 botones, que se pueden configurar con diferentes modos de funcionamiento de forma independiente a través del menú de la pantalla digital L1, L2, L3 y L4.

0: Sin función.

1: Puertas dobles abren-Paran-Cierran...

2: Puerta simple abre-Paran-Cierran...

3: Desactiva el cierre automático mediante el control remoto.

4: Solo abre.

Programar un nuevo control remoto:

- Pulse el botón "Aprender" en el panel de control durante aproximadamente 1 segundo; el zumbador sonará con un breve pitido. La pantalla digital mostrará el número del control remoto, lo que significa que la programación se ha realizado correctamente.
- Si después de pulsar el botón "Aprender", el panel no recibe la señal del nuevo control remoto en 8 segundos, el LED indicador se encenderá y saldrá de la programación.
- Nota: Debido a que la pantalla digital solo puede mostrar dos dígitos, si el control remoto ya ha memorizado más de 99 controles remotos, a partir del control remoto número 100, la pantalla digital mostrará "A" para reemplazar los dígitos de las decenas y las centenas. Por ejemplo, el control remoto número 100 mostrará A0 y el número 101, A1. Si el control remoto ya ha memorizado más de 109 controles remotos, a partir del número 110, la pantalla digital mostrará "b" para reemplazar las decenas y las centenas. Por ejemplo, el número 110 mostrará "b0" y el número 120 mostrará "C0".
- Capacidad máxima: 128 controles remotos. Si el LED digital muestra "-" con un pitido corto 5 veces, significa que no se pueden memorizar más controles remotos.

Borrar control remoto:

- Mantenga presionado el botón "Aprender" durante unos 6 segundos. Si el pitido largo suena, suelte el botón y la pantalla digital mostrará "00", lo que significa que todos los controles remotos se han eliminado correctamente.

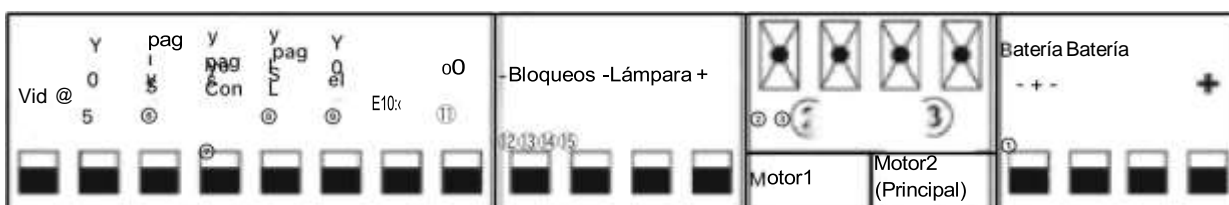

- Diagrama de cableado de la placa de control

Conectar con dispositivo de control de puertas dobles

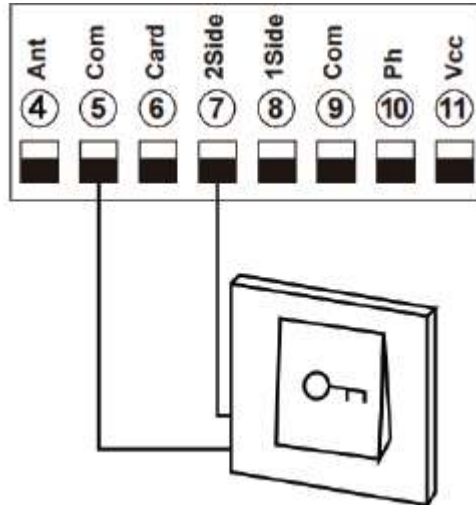

Los terminales (7) 2SIDE y (5) COM se utilizan para conectar el pulsador y controlar puertas dobles. Si se conecta a otro dispositivo de control, conéctelos con el terminal (11)2SIDE y (9)COM para obtener la alimentación. Conectar con tarjeta magnética

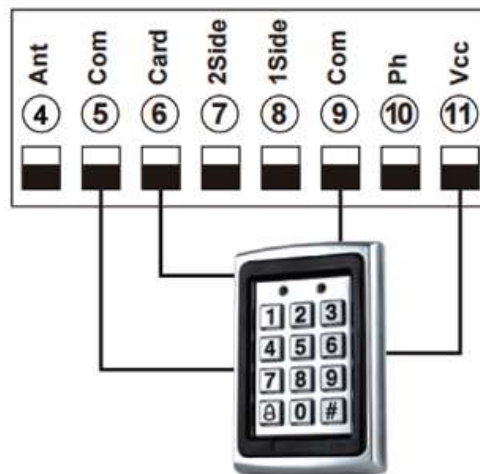

Los terminales (11) VCC y (9)COM se utilizan para suministrar energía al dispositivo de tarjeta magnética.

Los terminales (6)CARD y (5)COM se utilizan para conectar con la tarjeta magnética para controlar puertas dobles.

Conectar con el haz de seguridad

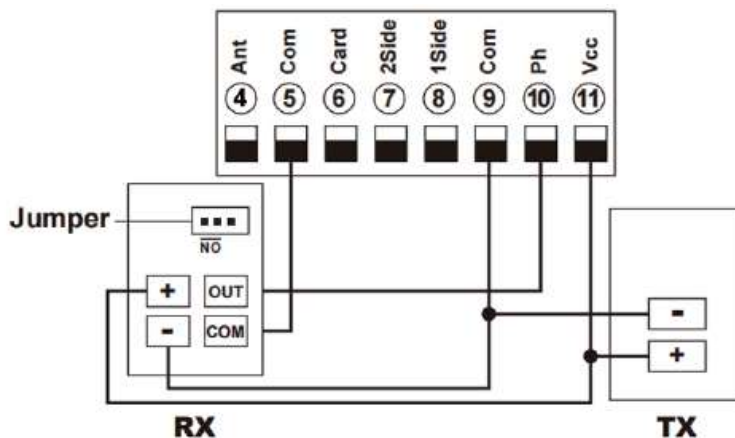

Los terminales **(11) VCC** y **(9) COM** se utilizan para suministrar energía al sensor de haz de seguridad. Por lo tanto, conecte el terminal **(11) VCC** con el polo "+" de los sensores RX (receptor) y TX (transmisor). Conecte el terminal **(9) COM** con el polo "-" de los sensores RX y TX. Conecte el terminal **(10) Ph** con la salida "OUT" del sensor de seguridad. Conecte el terminal **(5) COM** con el terminal "COM" del sensor de seguridad.

Conexión del dispositivo de lámpara de flash

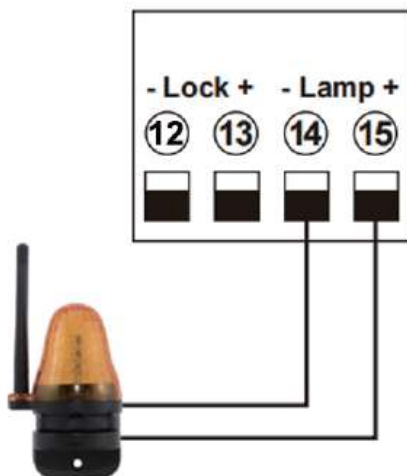

Los terminales (14) (15) Lamp + / - se utilizan para conectar con la lámpara de destello.

Conectar con cerradura eléctrica

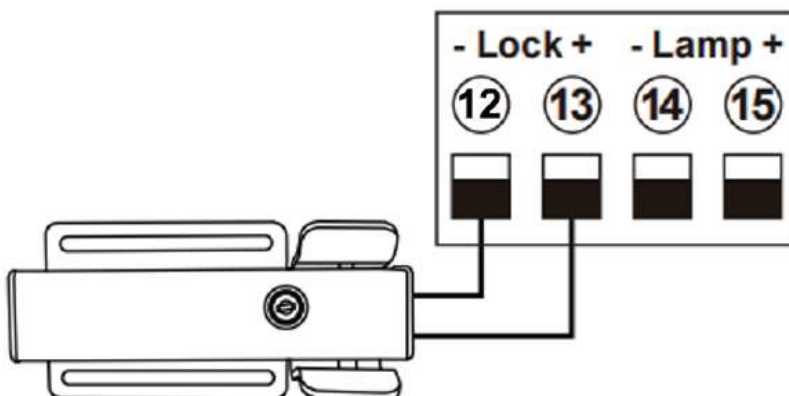

- El terminal **(12) LOCK-** se utiliza para conectar con el cable azul de la cerradura eléctrica.
- El terminal **(13) LOCK+** se utiliza para conectar con el cable rojo de la cerradura eléctrica.

Descripción de funciones de la placa de control

Función	Estado
Encendido	La pantalla digital mostrará EGA-18 00-U xx con un zumbido. Si el LED indicador está encendido, significa que el sistema funciona correctamente.
Aprendizaje de viajes en automóvil	<p>El motor recién instalado debe operar el aprendizaje automático de recorrido una vez antes de que las velocidades alta y baja se puedan asignar normalmente.</p> <p>Una vez completado el aprendizaje automático, el motor de la puerta asignará automáticamente la velocidad alta y baja. Las velocidades alta y baja de apertura y cierre se pueden configurar mediante el menú de la pantalla digital.</p> <ol style="list-style-type: none"> 1. Antes de iniciar el aprendizaje del viaje automático, la puerta debe estar completamente cerrada. 2. Ingrese al menú, seleccione Pr, configure 5 y confirme para iniciar el aprendizaje automático de viaje. Nota: El aprendizaje automático de viaje se ejecutará a la velocidad lenta configurada por el menú de pantalla digital; el puerto o el control remoto no se pueden activar durante el proceso de aprendizaje; de lo contrario, se saldrá del aprendizaje automático de viaje. <p>Si Pr está configurado en 10, también puede ingresar al aprendizaje de viaje automático, pero esta vez se ejecuta a la alta velocidad configurada en el menú.</p> <p>Se recomienda seleccionar 5 para usar la velocidad lenta para aprender la carrera. Si después del aprendizaje automático a baja velocidad se observa que la distribución de velocidad alta y baja de algunas puertas no es la ideal, se puede intentar usar el aprendizaje automático a alta velocidad.</p>
Configuración del tiempo de ejecución a baja velocidad	<p>Tras completar el aprendizaje automático, el abridor de portones ajustará automáticamente el tiempo de funcionamiento a baja velocidad para abrir y cerrar, de 0 a 5 niveles. Cuanto mayor sea el valor, mayor será el tiempo de funcionamiento a baja velocidad.</p> <p>0 significa que no hay tiempo de ejecución a baja velocidad.</p>
Ajuste de la velocidad de funcionamiento para apertura y cierre	<p>El abridor de portones puede configurar la velocidad alta y baja de apertura y cierre de 0 a 5 niveles. Cuanto mayor sea el valor, mayor será la velocidad de funcionamiento.</p> <p>Si ajusta la velocidad de ejecución, vuelva a utilizar el aprendizaje automático de viaje.</p>
Ajuste de la sensibilidad de sobre corriente del motor	<p>Esta función evita colisiones entre el vehículo y el motor al abrir o cerrar completamente la puerta. Si la puerta se mueve, se detiene inmediatamente si encuentra algún obstáculo. La configuración de sobre corriente del motor (alta y baja velocidad) se puede ajustar mediante el menú de la pantalla digital.</p> <p>Si el menú H3 está configurado en 1, mientras la puerta se está cerrando y detecta la obstrucción, la puerta rebotará para abrirse completamente.</p>
Configuración del modo de puerta	<p>El menú H4 puede configurar el modo de puerta como puerta común o puerta de servicio pesado; el valor predeterminado de fábrica es el modo de puerta común.</p> <p>Cuando la compuerta es pesada en el entorno real, el motor puede encontrarse fácilmente con obstrucciones y detectar un sobre corriente. Por lo tanto, debe configurar el menú H4 en modo de compuerta de alta resistencia.</p>
Modo límite	<p>El menú H3 puede ajustar el modo de límite del sistema de puerta batiente.</p> <p>0 es sobre corriente, mientras el motor funciona a baja velocidad y encuentra el obstáculo, luego detecta la sobre corriente, se juzga como un límite.</p> <p>1 es el interruptor de límite. Después de que la máquina de la puerta se mueve en su lugar, el limitador se desconecta. El sistema detecta que el limitador está desconectado y determina que es un límite.</p>

<p>Modo de haz de seguridad</p>	<p>El modo de haz de seguridad se puede seleccionar mediante el menú, el modo predeterminado es 0, es el modo normalmente abierto.</p> <ol style="list-style-type: none"> 1. Mientras la puerta se está cerrando, si la señal infrarroja encuentra una obstrucción, la puerta rebotará para abrirse 2. Si configura el temporizador de cierre automático después de abrir completamente, la puerta se cerrará automáticamente. 3. Si existe la señal del haz de seguridad, la acción de cierre de la puerta no se ejecutará y el tiempo de cuenta regresiva siempre se reiniciará.
<p>Temporizador de cierre automatico para apertura total.</p>	<ol style="list-style-type: none"> 1. La función de cierre automático solo se activa después de que la puerta esté completamente abierta. 2. El temporizador de cierre automático para una apertura total se puede configurar a través del menú de pantalla digital. 3. Cuando el temporizador de cierre automático comience la cuenta regresiva, el LED DE ESTADO parpadeará una vez por segundo. 4. El botón remoto se puede configurar para cancelar el comando de cierre automático una vez. <p>Nota: La cancelación solo cancela esta vez y la puerta puede cerrarse automáticamente la próxima vez cuando esté completamente abierta.</p>
<p>Modo lámpara</p>	<p>El modo de trabajo de la lámpara se puede seleccionar mediante el menú.</p> <p>Modo 0: Mientras la puerta esté en movimiento, la luz se encenderá. Cuando la puerta esté parada, la luz se apagará.</p> <p>Modo 1: Mientras la puerta esté en movimiento, la luz se encenderá. Después de 30 s, se apagará.</p> <p>Además, independientemente del modo 0 o del modo 1, la lámpara también se encenderá durante la cuenta regresiva para cerrar la puerta.</p>
<p>Protección del tiempo de trabajo del motor</p>	<ol style="list-style-type: none"> 1. Si el motor funciona continuamente durante más de 60 segundos, dejará de funcionar como medida de protección. 2. Si el motor funciona continuamente a baja velocidad durante más de 30 segundos, dejará de funcionar como medida de protección.
<p>Configuración del terminal 1Side</p>	<p>El menú de pantalla digital puede configurar el modo de control del terminal 1 LADO.</p> <p>0: Puertas dobles "Abrir-Parar-Cerrar"...;</p> <p>1: Motor 2 "Abrir-Parar-Cerrar"...(Valores predeterminados de fábrica)</p> <p>2: Solo abierto.</p> <p>3: Solo cerrar.</p> <p>4: Parar solamente.</p> <p>Nota: el modo 1 solo se aplica en el motor 2. Otros modos se pueden aplicar en puertas dobles o puertas simples.</p>
	<p>El menú de pantalla digital puede configurar el modo de control del terminal 2 SIDE.</p>
<p>Configuración del terminal 2Side</p>	<p>0: Puertas dobles "Abrir-Parar-Cerrar"...(Valores predeterminados de fábrica)</p> <p>1:Motor 2 "Abrir-Parar-Cerrar"...</p> <p>2:Solo abierto.</p> <p>3:Solo cerrar.</p> <p>4:Parar solamente.</p> <p>Nota: el modo 1 solo se aplica en el motor 2. Otros modos se pueden aplicar en puerta s dobles o puertas simples.</p>

<p>Configuración de la activación del terminal de tarjeta magnética</p>	<p>El menú de pantalla digital puede configurar el modo de control del terminal 2 SIDE. 0: Puertas dobles "Abrir-Parar-Cerrar"...</p> <p>1 Motor 2 "Abrir-Parar-Cerrar"...</p> <p>2: Solo abierto.(Valores predeterminados de fábrica)</p> <p>3 Solo cerrar.</p> <p>4 Parar solamente.</p> <p>Nota: el modo 1 solo se aplica en el motor 2. Otros modos se pueden aplicar en puertas dobles o puertas simples.</p> <p>Si activa la terminal de tarjeta magnética con el modo 2 para abrir la puerta por completo, ingresará al temporizador de cierre automático después de pasar la tarjeta.</p>
<p>Puerto táctil</p>	<p>Puede conectar el interruptor táctil con la caja de control, tiene 2 canales.</p> <ul style="list-style-type: none"> • Controle el motor 2 mediante apertura-parada-cierre... • Controle el motor 1 y el motor 2 mediante apertura-parada-cierre...
<p>Modo de bloqueo</p>	<p>1.El modo de bloqueo se puede cambiar mediante el menú.</p> <p>0: Modo NC, se enciende cuando está bloqueado, se utiliza para cerradura electromagnética. 1: Modo NO, se enciende cuando está desbloqueado, se utiliza para cerradura eléctrica.</p> <p>2. El tiempo de salida de control de la cerradura eléctrica se puede configurar en el menú. Si se establece en 0, significa que la función se desactiva.</p>
<p>Retardo de tiempo con 2 puertas para apertura y cierre</p>	<p>El retardo de apertura y cierre de dos puertas se puede ajustar por separado desde el menú. Si el usuario lo configura en 0, significa que la función de retardo no está activada.</p> <p>Si la función de retardo está activa, al abrir la puerta, el motor 2 abre primero y luego el motor 1; al cerrar la puerta, el motor 1 cierra primero y luego el motor 2.</p> <p>Para el sistema de puerta única, esta función no funciona.</p>
<p>Modo de puerta</p>	<p>1.El modo de puerta se puede cambiar mediante el menú.</p> <p>0 es puertas dobles, que es un sistema de apertura de puertas dobles.</p> <p>1 es una puerta única, que es un sistema de apertura de puerta única.</p> <p>2. Si el sistema es de puerta única, todos los controles para las puertas dobles solo funcionan en la puerta principal (motor 2).</p> <p>3. Si se trata de un sistema de puerta única, el motor debe estar conectado al puerto motor2.</p>
<p>Función de cargador inteligente para batería de respaldo</p>	<p>1. El sistema admite dos baterías de plomo-ácido de 12 V en serie.</p> <p>2. El sistema tiene una función de equilibrio de batería incorporada, que monitoreará automáticamente el voltaje de las dos baterías durante la carga para evitar que las dos baterías se dañen o sean insuficientes debido al desequilibrio.</p> <p>Nota: La fuente de alimentación del puerto de alimentación debe estar conectada correctamente y la entrada</p> <p>El voltaje debe coincidir con el de la batería para cargarla normalmente.</p>

<p>Actualice el sistema de la placa de control mediante un dispositivo USB</p>	<ol style="list-style-type: none"> 1. Antes de actualizar el sistema, confirme que el documento del disco U sea FAT32 o no. De lo contrario, formatee el disco U como FAT32. 2. Copie el archivo de actualización en el directorio raíz del disco U y nómbrelo EGA-18.bin. 3. Inserte el disco U en el módulo de actualización y luego conecte el módulo de actualización al puerto USB. 4. Acceda al menú, seleccione Pr y configure 5, y confirme. En este momento, el sistema se reiniciará, el tubo digital mostrará "UP" y comenzará la actualización. Una vez completada, se reiniciará automáticamente.
<p>Puerto de módulo inteligente</p>	<p>El módulo inteligente XH-SG-WIFIBLE se puede conectar externamente para realizar funciones como control, lectura de información y configuración. Incluye funciones WíFí, Bluetooth y 2.4G.</p> <ol style="list-style-type: none"> 1. Agregue la función de control Bluetooth en la aplicación del teléfono: Mantenga presionado el botón DEC/ SMART durante 5 segundos; el zumbador sonará dos veces. Suelte el botón y el módulo entrará en el modo de red compatible con Bluetooth. 2. Agregue la función de control WíFí en la aplicación del teléfono: Mantenga presionado el botón DEC/ SMART durante 10 segundos; el zumbador emitirá un pitido largo. Suelte el botón y el módulo entrará en el modo de red compatible con el punto de acceso. 3. Programe el transmisor de tarjeta USB 2.4G: Presione el botón DEC/SMART una vez; el zumbador emitirá un pitido y entrará en el modo de programación. Encienda la tarjeta USB 2.4G y transmitirá la señal automáticamente. <p>Sí el LED inteligente parpadea tres veces, significa que la programación se realizó correctamente. De lo contrario, después de 8 segundos, salga del modo de programación.</p> <ol style="list-style-type: none"> 4. Si desea retirar la tarjeta USB de 2.4G, mantenga presionado el botón de aprendizaje durante 6 segundos hasta que suene un pitido largo. Luego, suelte el botón. Después, los controles remotos y las tarjetas USB dejarán de controlar la puerta. 5. Cuando la tarjeta USB 2.4G programada ingresa al rango de recepción del módulo, se activará para abrir la puerta una vez. <p>Las funciones WiFi y Bluetooth permiten la conexión con la aplicación del teléfono, lo que permite controlar la puerta con el móvil, añadir y gestionar controles remotos y configurar los parámetros del menú. Consulte el manual de instrucciones de la aplicación para obtener información detallada.</p>
<p>Restablecimiento de fábrica</p>	<p>El restablecimiento de fábrica debe realizarse en la fábrica para restaurar los parámetros al estado predeterminado; consulte la tabla a continuación.</p>

Configuración de parámetros de la placa de control

- Mantenga presionado el botón [FUN] durante 3 segundos y la pantalla digital indicará "AO", luego suelte el botón, ahora el menú se puede configurar en [INC/START] y [DEC/SMART] para aumentar y disminuir números o valores.
- Después de ajustar el valor, presione el botón [FUN] para almacenar los datos y el zumbador sonará una vez para indicar que el almacenamiento se realizó correctamente.
- Una vez finalizada la configuración del menú, presione el botón [LEARN] para salir de la configuración del menú y cerrar la pantalla.

Ítem	Descripción de la Función	Rango	Predeterminado	Explicación
A0	Ajuste de sobrecorriente de apertura del Motor 2 en alta velocidad	Nivel 0~20	10	Ajuste de sobrecorriente de apertura del Motor 2 en alta velocidad; cuanto mayor sea el valor, más difícil será que el motor se detenga. Valor de ajuste de 0 a 20.
A1	Ajuste de sobrecorriente de cierre del Motor 2 en alta velocidad	Nivel 0~20	10	Ajuste de sobrecorriente de cierre del Motor 2 en alta velocidad; cuanto mayor sea el valor, más difícil será que el motor se detenga. Valor de ajuste de 0 a 20.
A2	Ajuste de sobrecorriente de apertura del Motor 2 en baja velocidad	Nivel 0~20	10	Ajuste de sobrecorriente de apertura del Motor 2 en baja velocidad; cuanto mayor sea el valor, más difícil será que el motor se detenga. Valor de ajuste de 0 a 20.
A3	Ajuste de sobrecorriente de cierre del Motor 2 en baja velocidad	Nivel 0~20	10	Ajuste de sobrecorriente de cierre del Motor 2 en baja velocidad; cuanto mayor sea el valor, más difícil será que el motor se detenga. Valor de ajuste de 0 a 20.
A4	Ajuste de sobrecorriente de apertura del Motor 1 en alta velocidad	Nivel 0~20	10	Ajuste de sobrecorriente de apertura del Motor 1 en alta velocidad; cuanto mayor sea el valor, más difícil será que el motor se detenga. Valor de ajuste de 0 a 20.
A5	Ajuste de sobrecorriente de cierre del Motor 1 en alta velocidad	Nivel 0~20	10	Ajuste de sobrecorriente de cierre del Motor 1 en alta velocidad; cuanto mayor sea el valor, más difícil será que el motor se detenga. Valor de ajuste de 0 a 20.
A6	Ajuste de sobrecorriente de apertura del Motor 1 en baja velocidad	Nivel 0~20	10	Ajuste de sobrecorriente de apertura del Motor 1 en baja velocidad; cuanto mayor sea el valor, más difícil será que el motor se detenga. Valor de ajuste de 0 a 20.

Ítem	Descripción de la función	Rango	Predeterminado	Explicación
A7	Ajuste de sobrecorriente de cierre del Motor 1 en baja velocidad	Nivel 0~20	10	Ajuste de sobrecorriente de cierre del Motor 1 en baja velocidad; cuanto mayor sea el valor, más difícil será que el motor se detenga. Valor de ajuste de 0 a 20.
A8	Sensibilidad de sobrecorriente	Nivel 0~3	0	Cuanto mayor sea el valor, más largo será el tiempo de detección de sobrecorriente. Valor de ajuste de 0 a 3.
B0	Tiempo de funcionamiento en baja velocidad para apertura del Motor 2	Nivel 0~5	2	Ajuste de 0 a 5; 0 significa que NO hay tiempo de funcionamiento en baja velocidad para la apertura.
B1	Tiempo de funcionamiento en baja velocidad para cierre del Motor 2	Nivel 0~5	2	Ajuste de 0 a 5; 0 significa que NO hay tiempo de funcionamiento en baja velocidad para el cierre.
B2	Tiempo de funcionamiento en baja velocidad para apertura del Motor 1	Nivel 0~5	2	Ajuste de 0 a 5; 0 significa que NO hay tiempo de funcionamiento en baja velocidad para la apertura.
B3	Tiempo de funcionamiento en baja velocidad para cierre del Motor 1	Nivel 0~5	2	Ajuste de 0 a 5; 0 significa que NO hay tiempo de funcionamiento en baja velocidad para la apertura.
C0	Temporizador de cierre automático para apertura total	0~99 segundos	0	Ajuste de 0 a 99 segundos; 0 significa que no hay cierre automático para apertura total.
C1	Temporizador de cierre automático para activación por terminal de tarjeta	0~99 segundos	0	0 significa que no hay cierre automático para la activación por el terminal de lectura de tarjeta.
D0	Velocidad alta del Motor 2 para apertura	Nivel 0~5	5	Ajuste de la velocidad alta para apertura; ajuste de 0 a 5.
D1	Velocidad alta del Motor 2 para cierre	Nivel 0~5	5	Ajuste de la velocidad alta para cierre; ajuste de 0 a 5.

Ítem	Descripción de la función	Rango	Predeterminado	Explicación
D2	Velocidad baja del Motor 2 para apertura	Nivel 0~5	2	Ajuste de velocidad baja para apertura; ajuste de 0 a 5.
D3	Velocidad baja del Motor 2 para cierre	Nivel 0~5	2	Ajuste de velocidad baja para cierre; ajuste de 0 a 5.
D4	Velocidad alta del Motor 1 para apertura	Nivel 0~5	5	Ajuste de velocidad alta para apertura; ajuste de 0 a 5.
D5	Velocidad alta del Motor 1 para cierre	Nivel 0~5	5	Ajuste de velocidad alta para cierre; ajuste de 0 a 5.
D6	Velocidad baja del Motor 1 para apertura	Nivel 0~5	2	Ajuste de velocidad baja para apertura; ajuste de 0 a 5.
D7	Velocidad baja del Motor 1 para cierre	Nivel 0~5	2	Ajuste de velocidad baja para cierre; ajuste de 0 a 5.
F2	Modo del sensor de haz de seguridad	0-1	1	0: Modo NC (Normalmente cerrado). 1: Modo NO (Normalmente abierto).
F3	Modo de lámpara de destello	0-1	0	0: La lámpara y el motor operan y se detienen al mismo tiempo. 1: La lámpara se apagará 30 segundos después de que el motor se detenga.
F6	Modo de cerradura	0: NC 1: NO	1	Modo NC: Normalmente cerrada, se activa al bloquear; usada para cerraduras electromagnéticas. Modo NO: Normalmente abierta, se activa al desbloquear; usada para cerraduras eléctricas.
F7	Ajuste del tiempo de trabajo de la cerradura eléctrica	0~5 segundos	2	Usado para ajustar el tiempo de trabajo de la cerradura eléctrica. Ajuste de 0-5 segundos. 0 significa cerradura eléctrica desactivada.

Ítem	Descripción de la función	Rango	Predeterminado	Explicación
G1	Configuración del terminal de tarjeta (swipe card)	0~4	2	0: Abrir-Parar-Cerrar total para portones dobles. 1: Abrir-Parar-Cerrar total para portón sencillo. 2: Solo abrir. 3: Solo cerrar. 4: Solo parar.
G3	Configuración del terminal de 1 lado (1 Side)	0~4	1	0: Abrir-Parar-Cerrar total para portones dobles. 1: Abrir-Parar-Cerrar total para portón sencillo. 2: Solo abrir. 3: Solo cerrar. 4: Solo parar.
G4	Configuración del terminal de 2 lados (2 Side)	0~4	0	0: Abrir-Parar-Cerrar total para portones dobles. 1: Abrir-Parar-Cerrar total para portón sencillo. 2: Solo abrir. 3: Solo cerrar. 4: Solo parar.
H0	Tiempo de retardo entre hojas para la apertura	0-15 seg	2	0 significa que no hay tiempo de retardo para abrir 2 hojas.
H1	Tiempo de retardo entre hojas para el cierre	0-15 seg	2	0 significa que no hay tiempo de retardo para cerrar 2 hojas.
H2	Modo de portón	0-1	0	0: Portones dobles (Motor 1 y 2). 1: Portón sencillo (Motor 2).
H3	Modo de límite (final de carrera)	0-1	0	0: Por sobrecorriente. 1: Por interruptor de límite (Limit switch).
H4	Configuración del modo de portón	0-1	0	0: Modo de portón común. 1: Modo de portón de uso pesado (Heavy duty).
L1	Función del Botón A (Control remoto)	0~4	2	0: Sin función. 1: Abrir-parar-cerrar portones dobles. 2: Abrir-parar-cerrar portón sencillo. 3: Desactivar cierre automático vía remoto. 4: Solo abrir.

Ítem	Descripción de la función	Rango	Predeterminado	Explicación
L2	Función del Botón B (Control remoto)	0~4	1	0: Sin función. 1: Abrir-parar-cerrar portones dobles. 2: Abrir-parar-cerrar portón sencillo. 3: Desactivar cierre automático vía remoto. 4: Solo abrir.
L3	Función del Botón C (Control remoto)	0~4	0	0: Sin función. 1: Abrir-parar-cerrar portones dobles. 2: Abrir-parar-cerrar portón sencillo. 3: Desactivar cierre automático vía remoto. 4: Solo abrir.
L4	Función del Botón D (Control remoto)	0~4	0	0: Sin función. 1: Abrir-parar-cerrar portones dobles. 2: Abrir-parar-cerrar portón sencillo. 3: Desactivar cierre automático vía remoto. 4: Solo abrir.
Pr	Activar aprendizaje automático de recorrido	0~10	0	Ajuste de 0-10. Establecer en 5 activará el aprendizaje con velocidad baja. Establecer en 10 lo activará con velocidad alta.
PU	Actualizar el sistema mediante dispositivo USB	0~10	0	Ajuste de 0-10. Establecer en 5 activará la actualización. 0 significa No actualizar.
Po	Restablecimiento de fábrica (Reset)	0~10	0	Ajuste de 0-10. Establecer en 5 activará la operación de reinicio. 0 significa No reiniciar.

La información de la pantalla digital del tablero de control muestra:

1. Cuando la puerta se abre, la pantalla digital mostrará que el motor 1 está "OP", el motor 2 está "OP." y las puertas dobles abiertas mostrarán "O.P."
2. Cuando la puerta se esté cerrando, la pantalla digital mostrará que el motor 1 es "CL", el motor 2 es "CL." y las puertas dobles abiertas mostrarán "C.L."
3. Después de que la puerta deje de moverse, la pantalla digital mostrará que el motor 1 es "--", el motor 2 es "--." y las puertas dobles mostrarán "- -"
4. Cuando el motor funciona a alta velocidad y se activa la protección contra sobrecarga, la pantalla digital mostrará que el motor 1 es "OH", el motor 2 es "OH", y las compuertas dobles mostrarán "O.H."
5. Cuando el motor funciona a baja velocidad y se activa la protección contra sobrecarga, la pantalla digital mostrará que el motor 1 está "OL" y el motor 2 está "OL.", y las puertas dobles mostrarán "O.L."
6. Cuando el motor alcanza el tiempo máximo de funcionamiento, la pantalla digital mostrará que el motor 1 es "EC", el motor 2 es "EC", y las compuertas dobles mostrarán "E.C."
7. Cuando se activa el haz de seguridad, la pantalla digital mostrará "PH"
8. Cuando la puerta esté completamente abierta, el motor 1 mostrará "LO" y el motor 2 mostrará "L.O".
9. Cuando la puerta esté completamente abierta, el motor 1 mostrará "LC" y el motor 2 mostrará "L.C".
10. Cancele el cierre automático, la pantalla digital mostrará "CC".

Identificación de la dirección del motor:

Cuando el motor está en funcionamiento, si el indicador LED de dirección del motor está en azul, el motor debe estar en la operación de "apertura". Cuando el indicador LED de dirección del motor está en ROJO, el motor debe estar en la operación de "cierre".

Instrucciones del módulo inteligente

Busca "XHouse IOT" y descárgalo desde Google Play o AppStore



PARA Android - IOS

- O escanea este código QR para descargar la aplicación "XHouse IOT" e instalarla.
Crea una cuenta en "XHouse IOT" e inicia sesión.

Agregar el dispositivo

Paso 1. Encienda el dispositivo y abra la aplicación. Pulse el símbolo "+" en la esquina superior derecha para agregar el dispositivo. Luego, seleccione "Puerta Batiente", que tiene un círculo naranja en la esquina superior derecha. (Figs. 1 y 2)

- Si hay un ciclo gris en la esquina superior derecha, eso significa que el dispositivo ya se ha añadido. El usuario debe mantener pulsado el botón "Dec/Smart" durante unos 5 segundos en el panel de control y repetir el paso 1.
- Si aparece el mensaje "Ingrese al modo de red de distribución y agregue dispositivos", mantenga presionado el botón "Dec/Smart" durante aproximadamente 5 segundos en el panel de control y luego repita el paso 1.

Paso 2. Seleccione la red Wi-Fi, haga clic en "Conectar" e ingrese la contraseña (Fig. 3).

(Si no hay Wi-Fi que se pueda conectar, el usuario también puede seleccionar "**Bluetooth Add**" y usar la función Bluetooth para controlar el portón de cerca. Por favor, siga el paso 4).

Paso 3. Agregue el dispositivo con éxito. El usuario puede modificar el nombre del dispositivo y el botón desde el icono "⚙️" en la esquina superior derecha (Fig 5).

Paso 4. Bluetooth Add: Si la red WiFi falla, puede elegir Bluetooth Add. Cuando use el modo de control por Bluetooth, la aplicación móvil debe estar cerca del dispositivo, dentro del rango de Bluetooth de aproximadamente 10m para conectarse y controlarlo (Fig 3 y Fig 4).



Fig 1



Fig 2



Fig 3



Fig 4



Fig 5

El dispositivo es compatible con los modos de funcionamiento WiFi y Bluetooth

- Cuando el dispositivo se conecta con éxito a la red WiFi, admite el control remoto y la configuración del dispositivo a través de la aplicación móvil (Fig 5).
- Cuando el dispositivo está fuera de línea o el teléfono móvil no tiene red, si el usuario está cerca del dispositivo (dentro de 10 metros) y abre la aplicación, esta cambiará automáticamente al modo Bluetooth para controlar el dispositivo (Fig 6).
- El dispositivo establecerá una conexión Bluetooth con el teléfono móvil para lograr el control por Bluetooth a corta distancia (solo el teléfono móvil de un usuario puede establecer una conexión Bluetooth al mismo tiempo).

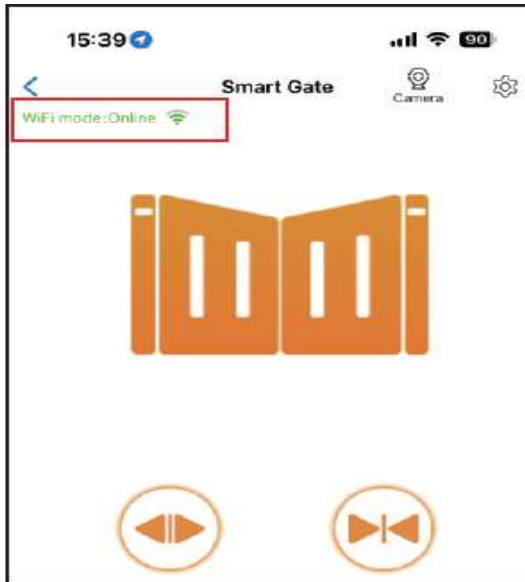

Fig 5

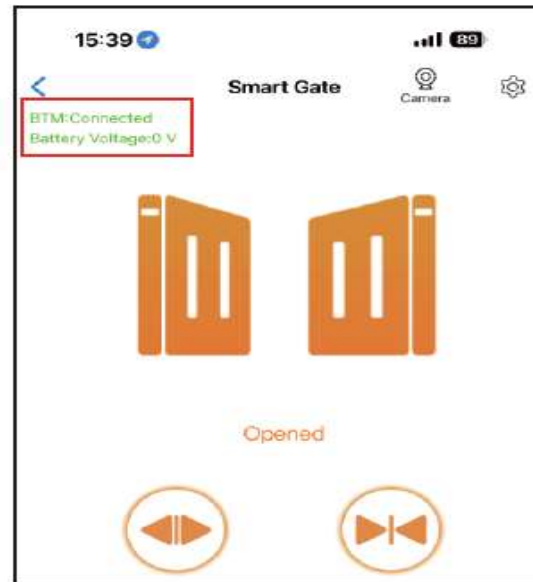

Fig 6

Cambiar a una nueva red WiFi o cambiar del modo Bluetooth al modo WiFi

Si el usuario necesita cambiar a una nueva red WiFi o desea cambiar el modo de control de Bluetooth a modo WiFi, por favor siga los pasos:

Paso 1. Seleccione el dispositivo, presione el "⚙️" en la esquina superior derecha. Haga clic en "Set/Modify WiFi" (Configurar/Modificar WiFi) (Fig 7).

Paso 2. Seleccione la nueva red WiFi y conéctela. Y haga clic en "Refresh" (Actualizar) (Fig 8).



Fig 7

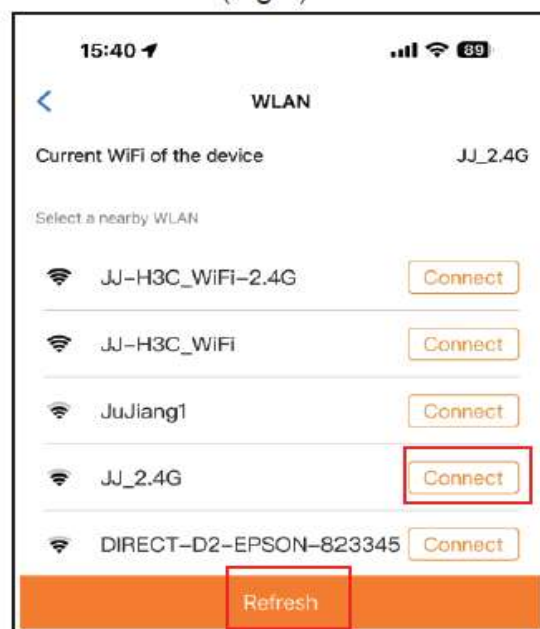

Fig 8

Compartir el dispositivo

- **Paso 1:** Abre la aplicación y selecciona el dispositivo. Presiona el icono de "configuración" (el engranaje) en la esquina superior derecha, luego selecciona "Compartir dispositivo"; esto generará un código QR. (Fig 9)
- **Paso 2:** El nuevo usuario debe descargar la aplicación y abrirla. Luego, debe presionar "Escanear" en la esquina superior derecha para escanear el código QR. (Fig. 10)

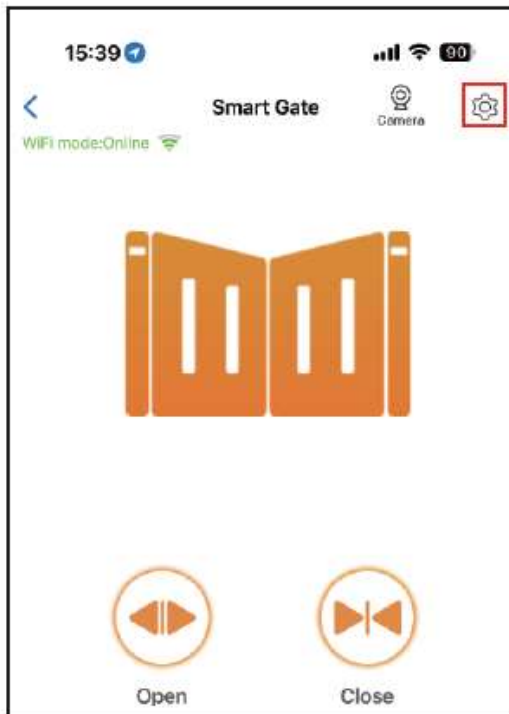

Fig 9



Fig 10

Configuración del dispositivo

El usuario puede configurar los parámetros desde la APP para la placa de control.

Paso 1. Seleccione el dispositivo, presione el ícono de ⚙ en la esquina superior derecha. Haga clic en "Configuración" (Fig. 11).

Paso 2. Configure los parámetros en la APP (Fig. 12).

Nota: Mientras el usuario desee configurar los parámetros, el dispositivo debe estar conectado a Wi-Fi. Si no es así, el usuario debe utilizar la función Bluetooth y colocar el teléfono con la aplicación lo más cerca posible del dispositivo para configurar los parámetros.

Después de finalizar, haga clic en el botón "Sincronizar".

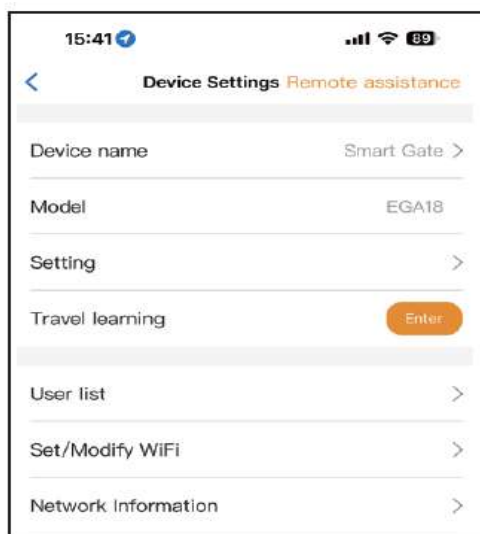

Fig 11

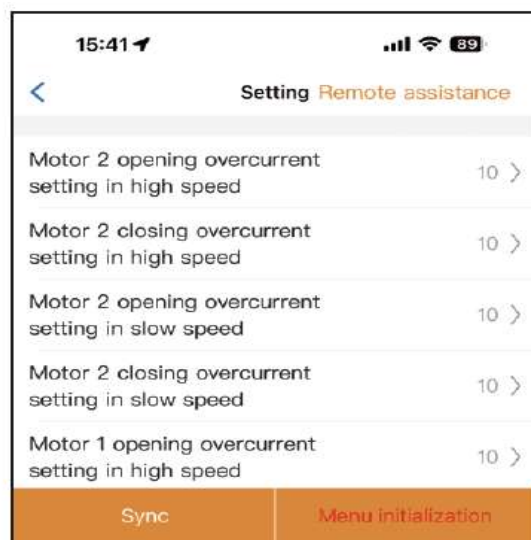

Fig 12

Aplicar para ser ingeniero

Cuando el equipo de su cliente falla, puede resolver el problema mediante **“Asistencia Remota”**. Por lo tanto, primero debe solicitar ser ingeniero en la **APP**.

Haga clic en **“Mi”** en la parte inferior de la APP, seleccione **“Solicitar ser Ingeniero”**, ingrese la información y confirme en **“Confirmar solicitud”**.

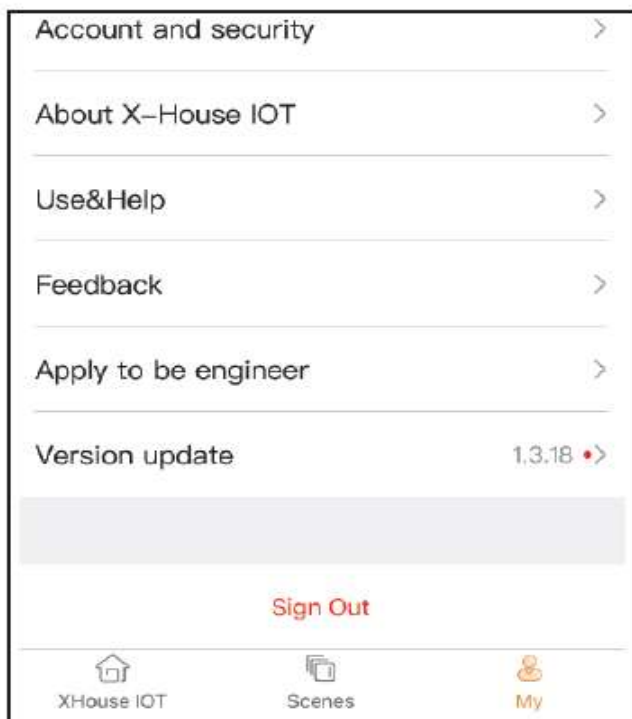

Fig 13

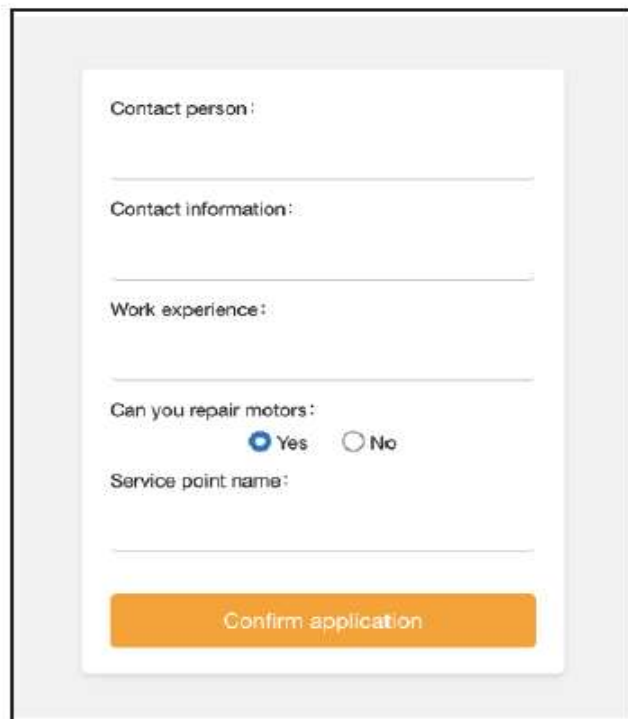

Fig 14

Asistencia remota

Cuando su equipo falla, los parámetros necesitan ser reajustados. En este momento, puede iniciar directamente el botón de **“Asistencia Remota”** y compartir el **código QR** o el **código de verificación** con su proveedor de servicios de instalación para el servicio remoto.

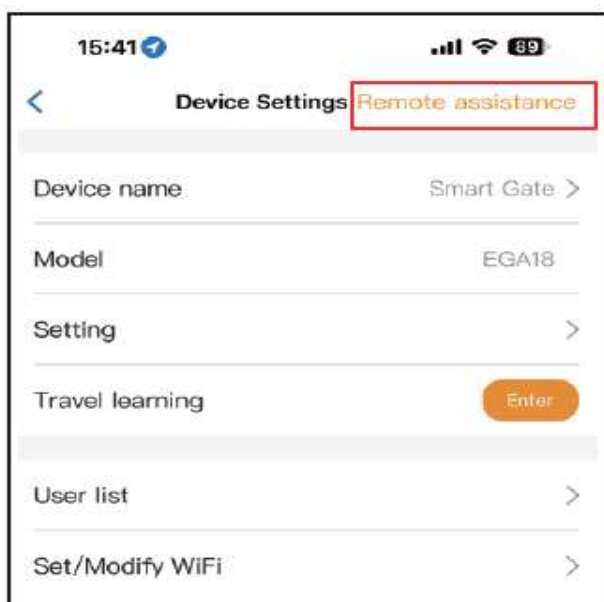

Fig 15

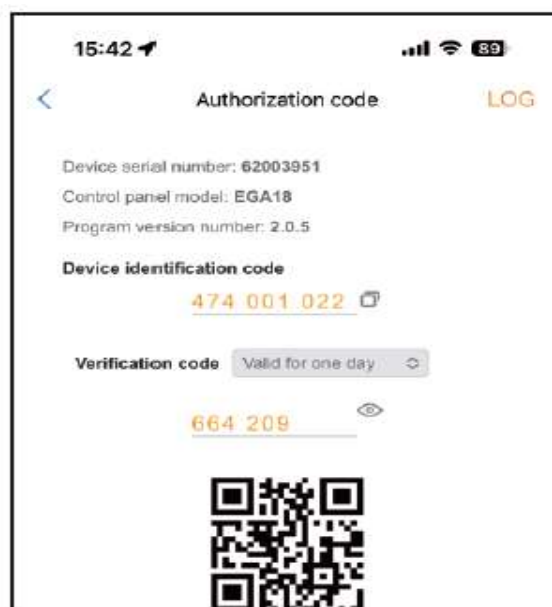

Fig 16

Agregar tarjeta USB / control remoto RF fuera del sitio

Cuando el usuario necesita agregar un control remoto RF o una tarjeta USB para abrir el portón, puede usar la función “Agregar tarjeta USB / control remoto RF fuera del sitio” y escanear el código QR del control remoto o ingresar el número de ID de la tarjeta USB.

No es necesario abrir la caja de control para programarlos.

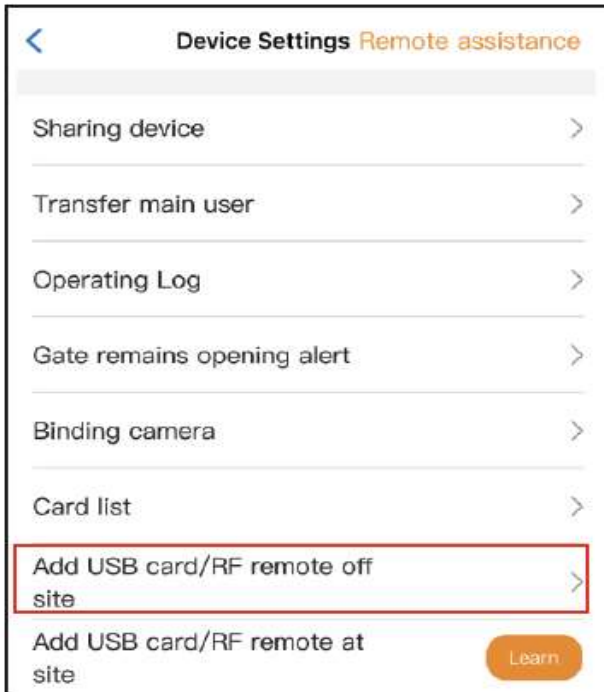

Fig 17

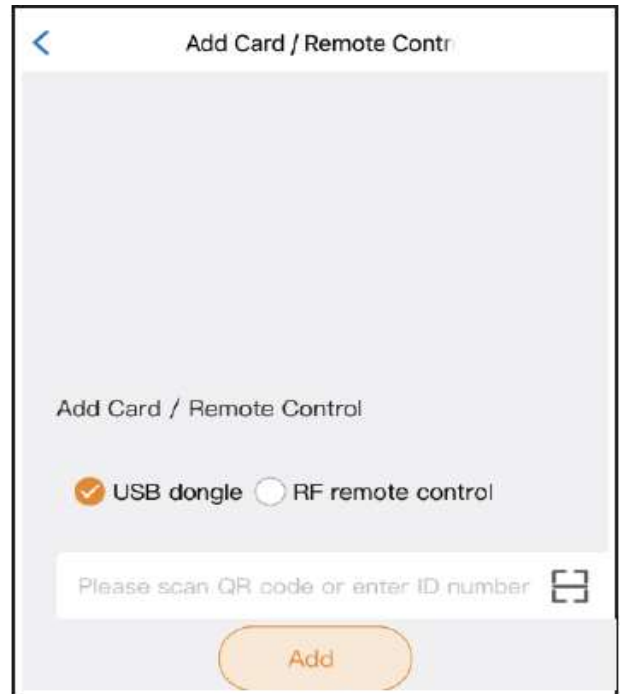

Fig 18

Agregar tarjeta USB / control remoto RF en sitio

Cuando el usuario necesita agregar un control remoto RF o una tarjeta de proximidad USB para abrir la puerta, puede usar la función “Agregar tarjeta USB / control remoto RF en sitio”, hacer clic en el botón “Aprender” y luego en “Iniciar aprendizaje”.

No es necesario abrir la caja de control; la placa de control entrará en el estado de aprendizaje de códigos y luego presione el botón del control remoto o energice la tarjeta USB para transmitir la señal.



Fig 19

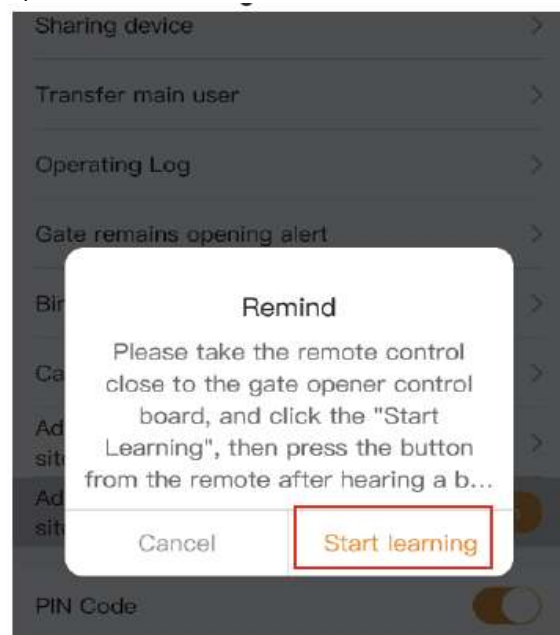

Fig 20

Gestión de la tarjeta USB y del control remoto RF

La lista de tarjetas permite gestionar sus tarjetas USB y controles remotos RF. El usuario puede sincronizar todas las tarjetas y controles remotos en la lista para su administración y eliminarlos cuando ya no sean necesarios o se hayan perdido.

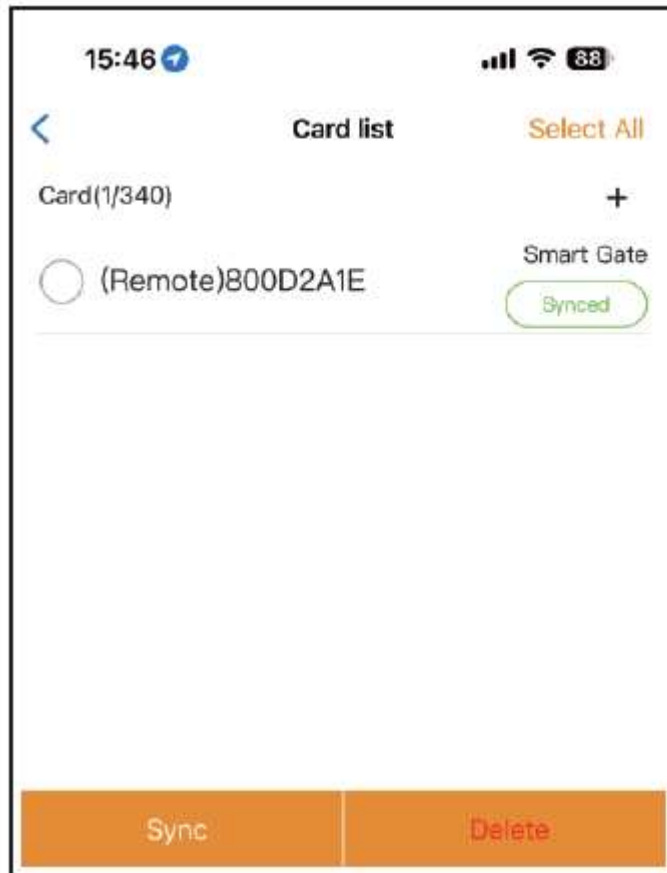

Fig 21

Vincular con cámara

Paso 1. Abra la APP, seleccione el dispositivo. Presione el “🔗” en la esquina superior derecha, luego seleccione “Vincular cámara”.

Paso 2. Seleccione la “cámara IP”, y presione el “confirmar”.

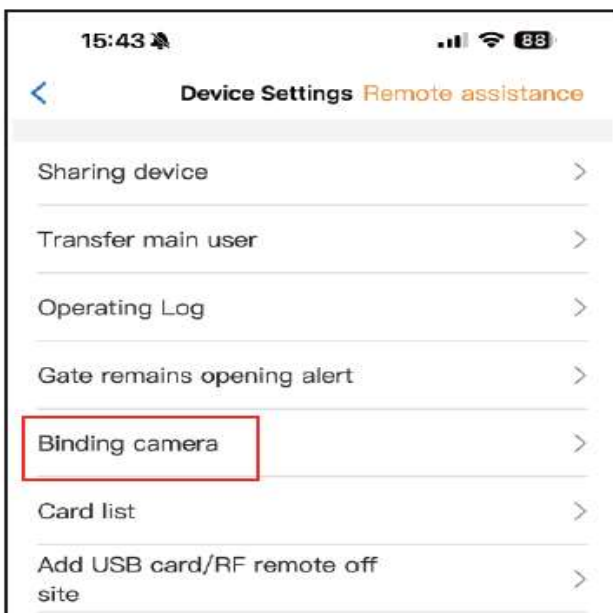

Fig 22

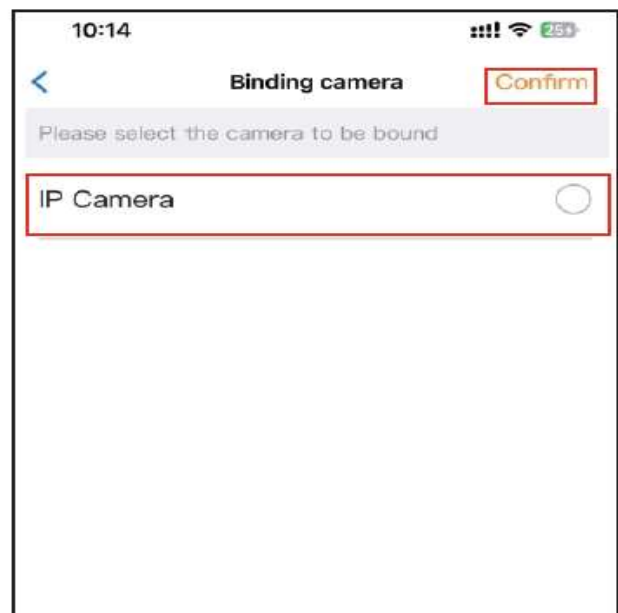

Fig 23